



---

# INSTALLATION MANUAL

TRYDAN/TRYDAN PRO



V2C bears the CE symbol. V2C applies the corresponding declarations of conformity.

**ES** - V2C lleva el símbolo CE. V2C aplica las declaraciones de conformidad correspondientes.



V2C complies with the ROHS directive (2011/65/EC). V2C applies the corresponding declarations of conformity.

**ES** - V2C cumple con la directiva ROHS (2011/65/EC) V2C aplica las declaraciones de conformidad correspondiente.



Electrical and electronic equipment and its accessories should be disposed of separately from household waste.

**ES** - Los equipos eléctricos y electrónicos, así como sus accesorios, deben eliminarse por separado de la basura doméstica.

## SAFETY WARNINGS

### ES - ADVERTENCIAS DE SEGURIDAD



**1. Projection of debris, risk of injury.**

**ES** - Proyección de residuos, riesgo de lesiones.



**2. Caution.**

**ES** - Los equipos eléctricos y sus accesorios, deben eliminarse por separado de la basura doméstica.



**3. Risk of electric shock. Switch off and wait a few minutes.**

**ES** - Riesgo de descarga eléctrica. Desconectar y esperar unos minutos.



**4. Grounding required.**

**ES** - Se requiere conexión a tierra.



**5. Never use damaged charging connectors.**

**ES** - No utilizar conectores dañados.



**6. Do not remove information or warning symbols.**

**ES** - No quitar símbolos de información o advertencia.

**FR** - V2C porte le symbole CE. V2C applique les déclarations de conformité correspondantes.

V2C est conforme à la directive ROHS (2011/65/CE). V2C applique les déclarations de conformité correspondantes.

Les équipements électriques, électroniques et leurs accessoires doivent être jetés séparément des déchets ménagers.

**1. Projection de débris, risque de blessures.**

**2. Attention.**

**3. Risque de choc électrique. Éteignez et attendez quelques minutes.**

**4. Mise à la terre.**

**5. Ne pas retirer ou utiliser des connecteurs endommagés.**

**6. Ne pas retirer les symboles d'information ou d'avertissement.**

**IT** - V2C porta il simbolo CE. V2C applica le dichiarazioni di conformità pertinenti.

V2C è conforme alla direttiva ROHS (2011/65/CE). V2C applica le dichiarazioni di conformità pertinenti.

Le apparecchiature e gli accessori elettrici ed elettronici devono essere smaltiti separatamente dai rifiuti domestici.

**1. Proiezione di detriti, rischio di lesioni.**

**2. Attenzione.**

**3. Rischio di scossa elettrica. Spegner e aspettare qualche minuto.**

**4. La messa a terra è necessaria.**

**5. Non rimuovere o utilizzare connettori danneggiati.**

**6. Non rimuovere i simboli di informazione o avviso.**

**PT** - V2C detém a declaração CE. A V2C aplica as declarações de conformidade pertinentes.

V2C cumpre com ROHS (2011/65/CE). A V2C aplica as declarações de conformidade pertinentes.

Os equipamentos elétricos e eletrônicos e todos os seus acessórios devem ser eliminados separadamente do lixo doméstico.

**1. Projeção de detritos, risco de lesões.**

**2. Atenção.**

**3. Risco de choque elétrico. Desligar e aguardar alguns minutos.**

**4. Ligação à terra necessária.**

**5. Não remover ou utilizar conectores danificados.**

**6. Não remove os símbolos de informação ou aviso.**

**DE** - V2C trägt das CE-Zeichen. V2C wendet die entsprechenden Konformitätserklärungen an.

V2C entspricht der RoHS-Richtlinie (2011/65/EG). V2C wendet die entsprechenden Konformitätserklärungen an.

Elektrische und elektronische Geräte und deren Zubehör müssen getrennt von Haushaltsabfällen entsorgt werden.

**1. Schutzausrüstung tragen, Verletzungsgefahr.**

**2. Achtung.**

**3. Risiko eines elektrischen Schlages. Schalten Sie aus und warten Sie einige Minuten.**

**4. Erdung.**

**5. Beschädigte Steckverbinder nicht entfernen oder verwenden.**

**6. Informations- oder Warnsymbole nicht entfernen.**

**NL** - V2C draagt het CE-keurmerk. V2C past de overeenkomstige conformiteitsverklaringen toe.

V2C voldoet aan de RoHS-richtlijn (2011/65/EU). V2C past de overeenkomstige conformiteitsverklaringen toe.

Elektrische en elektronische apparatuur en hun accessoires moeten apart van huishoudelijk afval worden weggegooid.

**1. Draag beschermende uitrusting, risico op letsel.**

**2. Let op.**

**3. Risico op elektrische schokken. Schakel uit en wacht enkele minuten.**

**4. Aarding.**

**5. Beschadigde connectoren niet verwijderen of gebruiken.**

**6. Informatie- of waarschuwingssymbolen niet verwijderen.**

**CZ** - V2C nese označení CE. V2C používá odpovídající prohlášení o shodě.

V2C splňuje směrnici RoHS (2011/65/EU). V2C používá odpovídající prohlášení o shodě.

Elektrická a elektronická zařízení a jejich příslušenství je třeba likvidovat odděleně od domovního odpadu.

**1. Používejte ochranné pomůcky, riziko poranění.**

**2. Pozor.**

**3. Riziko elektrického šoku. Vypněte a počkejte několik minut.**

**4. Zemnění.**

**5. Nenahrazujte nebo nepoužívejte poškozené konektory.**

**6. Neodstraňujte informační nebo varovné symboly.**

**PL** - V2C posiada znak CE. V2C stosuje odpowiednie oświadczenia zgodności.

V2C spełnia dyrektywę RoHS (2011/65/EU). V2C stosuje odpowiednie oświadczenia zgodności.

Urządzenia elektryczne i elektroniczne oraz ich akcesoria należy segregować osobno od odpadów domowych.

1. Używaj sprzętu ochronnego, ryzyko obrażeń.
2. Uwaga.
3. Ryzyko porażenia prądem elektrycznym. Wyłącz i poczekaj kilka minut.
4. Uziemienie.
5. Nie usuwaj ani nie używaj uszkodzonych złączy.
6. Nie usuwaj symboli informacyjnych ani ostrzegawczych.

**DK** - V2C bærer CE-mærket. V2C anvender de tilsvarende overensstemmelseserklæringer.

V2C overholder RoHS-direktivet (2011/65/EU). V2C anvender de tilsvarende overensstemmelseserklæringer.

Elektrisk udstyr og elektronik samt deres tilbehør skal bortskaffes separat fra husholdningsaffald.

1. Brug beskyttelsesudstyr, risiko for skader.
2. Advarsel.
3. Risiko for elektrisk stød. Sluk og vent et par minutter.
4. Jordforbindelse.
5. Fjern ikke eller brug beskadigede stik.
6. Fjern ikke informationssymboler eller advarselssymboler.

**LV** - V2C nēs CE marķējumu. V2C piemēro attiecīgos atbilstības deklarācijas.

V2C atbilst RoHS direktīvai (2011/65/ES). V2C piemēro attiecīgos atbilstības deklarācijas.

Elektriskā un elektroniskā aprīkojuma un to piederumu jāizmet atsevišķi no sadzīves atkritumiem.

1. Lietojiet aizsargierīces, pastiprināts trauma risks.
2. Uzmanību.
3. Elektriskās šoka risks. Izslēdziet un pagaidiet dažas minūtes.
4. Zeme.
5. Nepieņemiet vai nesakņojiet bojātas savienojumvietas.
6. Neizņemiet informācijas vai brīdinājuma simbolus.

**LT** - V2C turi CE ženklą. V2C turi atitikties sertifikatą.

V2C atitinka RoHS direktyvą (2011/65/EB). V2C taiko atitinkamus atitikties pareiškimus.

Elektrinė įranga ir elektronika bei jų priedai turi būti šalinami atskirai nuo buitinio atliekų.

1. Naudokite apsaugos priemones, rizika sužeisti.
2. Dėmesio.
3. Elektros smūgio rizika. Išjunkite ir palaukite kelias minutes.
4. Reikalingas žeminiškas.
5. Niekada nenaudokite pažeistų jungčių/kištukų.
6. Nenuplėškite informacinių lipdukų arba įspėjamųjų ženklų.

**EE** - V2C kandis CE-märki. V2C rakendab vastavaid vastavusdeklaratsioone.

V2C vastab RoHS-direktiivile (2011/65/EL). V2C rakendab vastavaid vastavusdeklaratsioone.

Elektriseadmed ja elektroonika ning nende varikud tuleb kõrvaldada eraldi olmeprügust.

1. Kasutage kaitsevarustust, vigastuste oht.
2. Hoiatust.
3. Elektrilöögi oht. Lülitage välja ja oodake mõni minut.
4. Maandamine.
5. Ärge eemaldage ega kasutage kahjustatud ühendusi.
6. Ärge eemaldage teabe- või hoiatussümboleid.

**SE** - V2C bär CE-märket. V2C tillämpar motsvarande överensstämmelseförklaringar.

V2C är förenligt med RoHS-direktivet (2011/65/EU). V2C tillämpar motsvarande överensstämmelseförklaringar.

Elektrisk utrustning och elektronik samt deras tillbehör ska kasseras separat från hushållsavfall.

1. Använd skyddsutrustning, risk för skador.
2. Varning.
3. Risk för elektrisk stöt. Stäng av och vänta några minuter.
4. Jordning.
5. Ta inte bort eller använd skadade kontakter.
6. Ta inte bort informations- eller varningssymboler.

**SA** - يحمى V2C رمز CE. طبق V2C إعلانات المطابقة المقابلة.

يتوافق V2C مع توجيه ROHS (2011/65/EC). طبق V2C إعلانات المطابقة المقابلة.

يجب التخلص من المعدات الكهربائية والإلكترونية ومحتوياتها بشكل منفصل عن النفايات المنزلية.

1. الخطم للتطوير. خطر الإصابة.
2. كن حذرا.
3. خطر حدوث صدمة كهربائية. قم بإيقاف التشغيل وانظر بضع دقائق.
4. التأريض.
5. لا تلم بزرارة أو استخدام الموصلات التالفة.
6. لا تلم بزرارة المعلومات أو الرموز التحذيرية.

**SK** - V2C nesie označenie CE. V2C používa príslušné vyhlásenia o zhode.

V2C je v súlade s smernicou RoHS (2011/65/ES). V2C používa príslušné vyhlásenia o zhode.

Elektrické a elektronické zariadenia a ich príslušenstvo je potrebné likvidovať oddelene od domáceho odpadu.

1. Používajte ochranné pomôcky, riziko zranenia.
2. Pozor.
3. Riziko elektrického šoku. Vypnite a počkajte niekoľko minút.
4. Zem.
5. Nepoužívajte ani neodstraňujte poškodené konektory.
6. Neodstraňujte informačné alebo varovné symboly.

**SI** - V2C nosi oznako CE. V2C uporablja ustrezne izjave o skladnosti.

V2C je skladna z direktivo RoHS (2011/65/ES). V2C uporablja ustrezne izjave o skladnosti.

Električne in elektronske naprave ter njihovi dodatki je treba odstraniti ločeno od gospodinjinskih odpadkov.

1. Uporabljajte zaščitno opremo, nevarnost poškodb.
2. Pozor.
3. Nevarnost električnega udara. Izklopite in počakajte nekaj minut.
4. Ozemljitev.
5. Ne odstranjujte ali ne uporabljajte poškodovanih priključkov.
6. Ne odstranjujte informacijskih ali opozorilnih simbolov.

**RO** - V2C poartă simbolul CE. V2C aplică declarațiile de conformitate corespunzătoare.

V2C este conform cu Directiva RoHS (2011/65/CE). V2C aplică declarațiile de conformitate corespunzătoare.

Echipamentele electrice și electronice și accesoriile lor trebuie aruncate separat de deșeurile menajere.

1. Folosiți echipament de protecție, există pericol de rănire sau electrocutare.
2. Atenție.
3. Pericol de șoc electric. Opriți și așteptați câteva minute.
4. Legare la pământ necesar.
5. Nu îndepărtați sau utilizați conectorii deteriorați.
6. Nu îndepărtați simbolurile de informare sau avertisment.

## TOOLS REQUIRED FOR INSTALLATION

ES - HERRAMIENTAS NECESARIAS PARA LA INSTALACIÓN



1. Drill.  
ES - Taladro.



2. Hammer.  
ES - Martillo.



3. Crown drill bit.  
ES - Broca corona.



4. Screwdriver.  
ES - Destornillador.



5. Measuring tape.  
ES - Cinta métrica.



6. Leveller and pencil.  
ES - Nivelador y lápiz.

## ACCESSORIES INCLUDED IN THE CHARGER

ES - ACCESORIOS INCLUIDOS EN EL CARGADOR



7. Cable glands. x1  
ES - Prensaestopa.



8. N+Plus Nylon Plug  $\varnothing$ 6x30mm. x1  
ES - Taco N+Plus Nylon  $\varnothing$ 6x30mm.



9. Plug BLG Barrel BK 15,9x8,5mm. x4  
ES - Tapón BLG Barrel BK 15,9x8,5mm.



10. Zinc-plated star screw with  $\varnothing$ 4,8x32mm. x1  
ES - Tornillo cincado con cabeza alomada de estrella de  $\varnothing$ 4,8x32mm.



11. Pan head screw with  $\varnothing$ 3x6mm washer. x5  
ES - Tornillo con cabeza alomada de  $\varnothing$ 3x6mm.



12. Methacrylate protector with  $\varnothing$ 6mm holes. x1  
ES - Protector metacrilato con agujeros de  $\varnothing$ 6mm.

## FR - OUTILS REQUIS POUR L'INSTALLATION

1. Perceuse.
2. Marteau.
3. Foret à couronne.
4. Tournevis.
5. Mètre.
6. Niveau et crayon.

## ACCESOIRES INCLUS DANS LE CHARGEUR

7. Presse-étoupes.
8. N+Plus Nylon Plug  $\varnothing$ 6x30mm.
9. Bouchon BLG Barrel BK 15,9x8,5mm.
10. Vis étoile zinguée avec  $\varnothing$ 4,8x32mm.
11. Vis à tête cylindrique avec rondelle  $\varnothing$ 3x6mm.
12. Protecteur en méthacrylate avec des trous de  $\varnothing$ 6mm.

## IT - STRUMENTI NECESSARI PER L'INSTALLAZIONE

1. Trapano.
2. Martello.
3. Punta di trapano a corona.
4. Cacciavite.
5. Metro.
6. Livella e matita.

## ACCESSORI COMPRESI NEL CARICATORE

7. Pressacavi.
8. N+Plus Nylon Plug  $\varnothing$ 6x30mm.
9. Spina BLG Barrel BK 15,9x8,5mm.
10. Vite a stella zincata con  $\varnothing$ 4,8x32mm.
11. Vite a testa piana con rondella  $\varnothing$ 3x6mm.
12. Protezione in metacrilato con fori  $\varnothing$ 6mm.

## PT - FERRAMENTAS NECESSÁRIAS PARA A INSTALAÇÃO

1. Aparafusadora.
2. Martelo.
3. Broca craneana.
4. Ferramentas várias.
5. Fita métrica.
6. Nivel e lápis.

## ACESSÓRIOS INCLUIDOS NO POSTO DE CARREGAMENTO

7. Bucim.
8. Bucha N+Plus Nylon  $\varnothing$ 6x30mm.
9. Tampa BLG Barrel BK 15,9x8,5mm.
10. Parafuso revestido a zinco com cabeça estrela  $\varnothing$ 4,8x32mm.
11. Parafuso de cabeça estrela  $\varnothing$ 3x6mm.
12. Protector de acrílico com orifícios de  $\varnothing$ 6mm.

## DE - WERKZEUGE FÜR DIE INSTALLATION

1. Bohrer.
2. Hammer.
3. Lochsäge.
4. Schraubendreher.
5. Maßband.
6. Wasserwaage und Bleistift.

## IM LADGERÄT ENTHALTENE ZUBEHÖRTEILE

7. Kabelverschraubungen.
8. N+Plus Nylonstecker  $\varnothing$ 6x30mm.
9. BLG Barrel BK-Stopfen  $\varnothing$ 15,9x8,5mm.
10. Verzinkte Sternschraube mit  $\varnothing$ 4,8x32mm.
11. Zylinderschraube mit Unterlegscheibe  $\varnothing$ 3x6mm.
12. Methacrylat-Schutzabdeckung mit  $\varnothing$ 6mm-Bohrungen.

## NL - BENODIGDE GEREEDSCHAPPEN VOOR INSTALLATIE

1. Boor.
2. Hamer.
3. Gatzaag.
4. Schroevendraaier.
5. Rolmaat.
6. Waterpas en potlood.

## ACCESSOIRES MEEGELEVERD IN DE OPLADER

7. Kabelwartels.
8. N+Plus Nylonplug  $\varnothing$ 6x30mm.
9. BLG Barrel BK-stekker  $\varnothing$ 15,9x8,5mm.
10. Verzinkte sterrenschroef met  $\varnothing$ 4,8x32mm.
11. Cilinderschroef met ring  $\varnothing$ 3x6mm.
12. Methacrylaatbeschermer met  $\varnothing$ 6mm-gaten.

## CZ - NÁŘADÍ POTŘEBNÉ PRO INSTALACI

1. Vrtací stroj.
2. Kladivo.
3. Děrovačka.
4. Šroubovák.
5. Metr.
6. Vodováha a tužka.

## PŘÍSLUŠENSTVÍ SOUČÁSTÍ NABÍJEČKY

7. Kabelové těsnění.
8. N+Plus Nylonová zástrčka  $\varnothing$ 6x30mm.
9. Krytý zásun BLG Barrel BK 15,9x8,5mm.
10. Ocinovaný šroub se hvězdičkou  $\varnothing$ 4,8x32mm.
11. Cylindrický šroub s podložkou  $\varnothing$ 3x6mm.
12. Metakrylátový kryt s otvory  $\varnothing$ 6mm.

## PL - NARZĘDZIA NIEZBĘDNE DO INSTALACJI

1. Wiertarka.
2. Młotek.
3. Wiertło koronowe.
4. Śrubokręt.
5. Miara.
6. Poziomica i ołówek.

## AKCESORIA ZAWARTE W ŁADOWARCE

7. Uszczelki kablowe.
8. Wtyk nylonowy N+Plus ø6x30mm.
9. Zatyczka BLG Barrel BK ø15,9x8,5mm.
10. Ocynkowany wkręt gwiazdkowy ø4,8x32mm.
11. Śruba cylindryczna z podkładką ø3x6mm.
12. Ochrona metakrylowa z otworami ø6mm.

## DK - VÆRKTØJER NØDVENDIGE TIL INSTALLATION

1. Boremaskine.
2. Hammer.
3. Hulsav.
4. Skruetrækker.
5. Målebånd.
6. Vandpas og blyant.

## TILBEHØR INKLUDERET I OPLADEREN

7. Kabelpakning.
8. N+Plus Nylonstik ø6x30mm.
9. BLG Barrel BK-stikprop ø15,9x8,5mm.
10. Forzinket stjerneskrue med ø4,8x32mm.
11. Cylinderstift med skive ø3x6mm.
12. Metakrylatbeskytter med ø6mm huller.

## LV - VĀRKTĀJĀJĀ NĀDVĒNDĪGĀJĀ TĪL INSTĀLLĀCIJĀ

1. Boremaskine.
2. Hammer.
3. Hulsav.
4. Skruetrækker.
5. Målebånd.
6. Vandpas og blyant.

## TILBEHØR INKLUDERET I OPLADEREN

7. Kabelpakning.
8. N+Plus Nylonstik ø6x30mm.
9. BLG Barrel BK-stikprop ø15,9x8,5mm.
10. Forzinket stjerneskrue med ø4,8x32mm.
11. Cylinderstift med skive ø3x6mm.
12. Metakrylatbeskytter med ø6mm huller.

## LT - ĮRANKIAI, REIKALINGI DIEGIMUI

1. Gręžtuvas.
2. Kūjis.
3. Karūna.
4. Atsuktuvais.
5. Matavimo juosta.
6. Gulsčiukas ir pieštukas.

## PRIEDAI Į TRAUKI | Į KROVIKLĮ

7. Kabelių rieboškiai.
8. Kabelių įvyniojimas.
9. N+Plus Nylon kištukas ø6x30mm.
10. BLG Barrel BK kištukas ø15,9x8,5mm.
11. Cinkuotas varžtas su ø4,8x32mm.
12. Metakrilato xl apsauga su ø6 mm skylėmis.

## EE - PAIGALDAMISEKS VAJALIKUD TÕÕRIISTAD

1. Puur.
2. Vasar.
3. Puurkroon.
4. Krivikeeraja.
5. Mõõdulint.
6. Vesilood ja pliats.

## KOMPLEKTIS SISALDUVAV TARVIKUD

7. Kaabliitihendid.
8. N+Plus nailonpistik ø6x30mm.
9. BLG Barrel BK pistik ø15,9x8,5mm.
10. Tšingitud tärnikruvi ø4,8x32mm.
11. Silindrikruvi koos pesuriga ø3x6mm.
12. Metakrülaatkaitsemeega kate ø6mm aukudega.

## SE - VERKTYG NÖDVÄNDIGA FÖR INSTALLATION

1. Borrmaskin.
2. Hammare.
3. Hålsåg.
4. Skruvmejsel.
5. Måttband.
6. Vattenpass och penna.

## TILLBEHÖR INGÅR I LADDAREN

7. Kabeltätningar.
8. N+Plus Nylonplugg ø6x30mm.
9. BLG Barrel BK-plugg ø15,9x8,5mm.
10. Förzinkad stjärnskruv med ø4,8x32mm.
11. Cylinderskruv med bricka ø3x6mm.
12. Metakrylatskydd med ø6mm hål.

## SA - الأداة المطلوبة للتثبيت

1. عفر.
2. المطرقة.
3. منقلب التاج.
4. مفك البراغي.
5. متر.
6. ميزان الماء والقلم الرصاص.
7. الملحقات المتواجدة في الشاحن.
8. القفد الكابلية.
9. N+Plus قابس النيلون ø6x30mm.
10. غطاء BLG ø15,9x8,5 برميل ملم.
11. مسبار نجمي مطلي بالزنك بقطر ø4,8x32mm.
12. برغي رأس أسطوانى مع غسالة ø3x6mm.
13. واقي المتاكريلاط بفتحات مقاس ø6 مم.

## SK - NÁSTROJE POTREBNÉ PRE INŠTALÁCIU

1. Vrtáčka.
2. Kladiovo.
3. Koronkové vrtacie píly.
4. Skrutkovač.
5. Meračka.
6. Vodováha a ceruzka.

## PRÍSLUŠENSTVO OBSIAHNUTÉ V NABÍJAČKE

7. Káblové tesnenie.
8. N+Plus nylonová zástrčka ø6x30mm.
9. BLG Barrel BK zástrčka ø15,9x8,5mm.
10. Pozinkovaný hviezdicový šróbovák ø4,8x32mm.
11. Valcový šróbovák s podložkou ø3x6mm.
12. Metakrylátový ochranný kryt s otvormi ø6mm.

## SI - ORODJA, POTREBNA ZA NAMESTITEV

1. Vrtalnik.
2. Kladiovo.
3. Krožna žaga.
4. Izvijač.
5. Merilni trak.
6. Vodna tehtnica in svinčnik.

## PRIBOR VKLJUČEN V POLNILNIK

7. Kabelska tesnila.
8. Vtičnik iz najlon N+Plus ø6x30mm.
9. Vtičnik BLG Barrel BK ø15,9x8,5mm.
10. Cinkana zvezdna vijak ø4,8x32mm.
11. Cilindrični vijak s podložko ø3x6mm.
12. Metakrilatni zaščitni pokrov s premerom 6 mm.

## RO - UNELTE NECESARE PENTRU INSTALARE

1. Bormașină.
2. Ciocan.
3. Burghiu în coroană.
4. Șurubelniță.
5. Metru.
6. Nivel și creion.

## ACCESORII INCLUSE

7. Ețanș de cablu.
8. Mușă din nylon N+Plus ø6x30mm.
9. Dop BLG Barrel BK ø15,9x8,5mm.
10. Șurub cu stea zincat ø4,8x32mm.
11. Șurub cilindric cu șaibă ø3x6mm.
12. Placă de protecție din metacrilat transparent cu găuri ø6mm.

## FOLLOW THIS STEPS FOR THE INSTALLATION

### ES - PASOS A SEGUIR PARA LA INSTALACIÓN

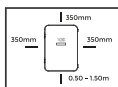

**1.** Ensure safety distances for installation.

**ES** - Asegura las distancias de seguridad para la instalación.

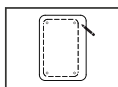

**2.** Place the template over the installation space and mark the drilling points.

**ES** - Coloca la plantilla sobre el espacio de instalación y marca los puntos de perforación.



**3.** Drill on the drilling points with a  $\phi 6\text{mm}$  drill bit and insert the plugs.

**ES** - Taladra sobre los puntos con una broca  $\phi 6\text{mm}$  e inserta los tacos N+Plus Nylon.

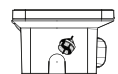

**4.** Drill a hole at the top using the hole saw. Place the cable gland and pass the cable through it.

**ES** - Haz un agujero en la parte superior con la broca corona. Coloca la prensaestopa y pasa el cable a través de ella.

### FR - ÉTAPES POUR L'INSTALLATION

**1.** Assurez-vous de respecter les distances de sécurité pour l'installation.

**2.** Placez le gabarit pour marquer les points de perçage.

**3.** Percez sur les points avec une mèche  $\phi 6\text{mm}$  et insérez les chevilles.

**4.** Faites un trou en haut avec la scie cloche. Placez le presse-étoupe et faites passer le câble à travers.

**5.** Placez le e-Charger sur les trous percés dans le mur.

**6.** Insérez les vis zinguées avec tête bombée  $\phi 4,8 \times 32\text{mm}$  puis les bouchons.

**7.** Connectez les câbles aux protecteurs ou bornes électriques. Utilisation obligatoire d'embouts carrés.

**8.** Vissez le protecteur en méthacrylate avec des vis à tête bombée  $\phi 3 \times 6,8\text{mm}$ .

### IT - PASSAGGI DA SEGUIRE PER L'INSTALLAZIONE

**1.** Assicurare le distanze di sicurezza per l'installazione.

**2.** Posizionare la dima per segnare i punti di perforazione.

**3.** Forare sui punti con una punta  $\phi 6\text{mm}$  e inserire i tasselli.

**4.** Fare un buco nella parte superiore con la punta a corona.

Posizionare il pressacavo e far passare il cavo attraverso di essa.

**5.** Posizionare l'e-Charger sui fori perforati nel muro.

**6.** Inserire le viti zincate con testa bombata  $\phi 4,8 \times 32\text{mm}$  e quindi i tappi.

**8.** Collegare i cavi ai protettori o terminali elettrici. Le punte quadrate sono obbligatorie.

**8.** Avvitare il protettore in metacrilato con viti a testa bombata  $\phi 3 \times 6,8\text{mm}$ .

### PT - PASSOS A SEGUIR PARA A INSTALAÇÃO

**1.** Garantir as distâncias de segurança para a instalação.

**2.** Colocar a folha sobre o espaço da instalação e marcar os pontos de perfuração com um lápis.

**3.** Perfurar sobre os pontos com uma broca  $\phi 6\text{mm}$  e inserir as buchas.

**4.** Fazer um furo na parte superior com a broca coroa. Colocar o bucin e passar o cabo através dele.

**5.** Colocar o e-Charger à parede de modo a que fique sobreposto aos pontos de perfuração.

**6.** Inserir os parafusos de cabeça de estrela  $\phi 4,8 \times 32\text{mm}$  e depois as tampas.

**7.** Ligar o cabo de alimentação aos terminais elétricos. É obrigatório utilizar ponteiros isolados quadrados.

**8.** Apertar o acrílico com parafusos de cabeça arredondada  $\phi 3 \times 6,8\text{mm}$ .

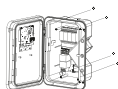

**5.** Place the e-Charger over the drilled holes in the wall.

**ES** - Coloca el e-Charger sobre los orificios perforados en la pared.

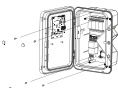

**6.** Insert the zinc-plated screws with domed heads,  $\phi 4,8 \times 32\text{mm}$ , and then the plugs.

**ES** - Inserta los tornillos cincados con cabeza alomada  $\phi 4,8 \times 32\text{mm}$  y, posteriormente, los tapones.



**7.** Connect the cables to the protections or electrical terminals. Mandatory to use square toe caps.

**ES** - Conecta los cables a las protecciones o a las bornas eléctricas. Obligatorio usar punteras cuadradas.

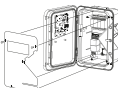

**8.** Screw the methacrylate protector with domed head screws of  $\phi 3 \times 6,8\text{mm}$ .

**ES** - Atornilla el protector de metacrilato con tornillos de cabeza alomada de  $\phi 3 \times 6,8\text{mm}$ .

### DE - SCHRITTE, DIE FÜR DIE INSTALLATION ZU BEFOLGEN SIND

**1.** Stellen Sie Sicherheitsabstände für die Installation sicher.

**2.** Platzieren Sie die Schablone, um die Bohrpunkte zu markieren.

**3.** Bohren Sie die Punkte mit einem  $\phi 6\text{-mm}$ -Bohrer ein und setzen Sie die Dübel ein.

**4.** Machen Sie oben ein Loch mit dem Lochsägebohrer. Setzen Sie die Kabelverschraubung ein und führen Sie das Kabel durch.

**5.** Platzieren Sie den e-Charger über den gebohrten Löchern in der Wand.

**6.** Setzen Sie die verzinkten Schrauben mit abgerundetem Kopf  $\phi 4,8 \times 32\text{mm}$  ein und dann die Stopfen.

**7.** Verbinden Sie die Kabel mit den Schutzvorrichtungen oder elektrischen Anschlüssen. Quadratische Zehenkappen sind obligatorisch.

**8.** Schrauben Sie den Methacrylat-Schutz mit Schrauben mit abgerundetem Kopf  $\phi 3 \times 6,8\text{mm}$  fest.

### NL - TE VOLGEN STAPPEN VOOR INSTALLATIE

**1.** Zorg voor veiligheidsafstanden voor de installatie.

**2.** Plaats het sjabloon om de boorpunten te markeren.

**3.** Boor op de punten met een  $\phi 6\text{mm}$  boor en plaats de pluggen.

**4.** Maak een gat aan de bovenkant met de gatenzaag. Plaats de kabelwartel en leid de kabel erdoorheen.

**5.** Plaats de e-Charger over de geboorde gaten in de muur.

**6.** Plaats de verzinkte schroeven met afgeronde kop  $\phi 4,8 \times 32\text{mm}$  en vervolgens de pluggen.

**7.** Verbind de kabels met de beschermers of elektrische terminals. Vierkante neuskappen zijn verplicht.

**8.** Schroef de methacrylaat beschermer vast met schroeven met afgeronde kop  $\phi 3 \times 6,8\text{mm}$ .

### CZ - POSTUP PŘI INSTALACI

**1.** Zajistěte bezpečnostní vzdálenosti pro instalaci.

**2.** Umístěte šablonu k označení bodů vrtání.

**3.** Vrtání na bodech s  $\phi 6\text{mm}$  vrtákem a vložte hřebý.

**4.** Udělejte otvor nahore se středovou vrtací korunkou. Umístěte kabelovou podložku a protáhněte kabel skrz ni.

**5.** Umístěte e-Charger nad vyvrtanými otvory ve zdi.

**6.** Vložte pozinkované šrouby s kulatou hlavou  $\phi 4,8 \times 32\text{mm}$  a pak zátky.

**7.** Připojte kabely k ochranným prvům nebo elektrickým terminálům. Použití čtvercových špiček je povinné.

**8.** Upevněte ochranný kryt z methakrylátu šrouby s kulatou hlavou  $\phi 3 \times 6,8\text{mm}$ .

## PL - KROKI DO WYKONANIA PRZY INSTALACJI

1. Zapewnij odległości bezpieczeństwa podczas instalacji.
2. Umieść szablon, aby oznaczyć punkty wiercenia.
3. Wierć w punktach za pomocą wiertła ø6mm i wstaw kółki.
4. Zrób otwór na górze za pomocą wiertła koronowego. Umieść uszczelkę kablową i przeprowadź przez nią kabel.
5. Umieść e-Charger nad wierconymi otworami w ścianie.
6. Włóż cynkowane śruby z zaokrąglonymi główkami ø4,8x32mm, a następnie wtyczki.
7. Podłącz kable do zabezpieczeń lub zacisków elektrycznych. Użyjce kwadratowych czubków jest obowiązkowe.
8. Przykręć osłonę z metakrylatu śrubami z zaokrąglonymi główkami ø3x6,8mm.

## DK - TRIN DER SKAL FØLGES FOR INSTALLATION

1. Sørg for sikkerhedsafstande til installationen.
2. Placer skabelonen for at markere borepunkterne.
3. Bor på punkterne med en ø6mm bore og indsæt pluggene.
4. Lav et hul øverst med hulsaven. Placer kabelgennemføringen og før kablet gennem den.
5. Placer e-Charger over de borede huller i væggen.
6. Indsæt de forzinkede skruer med afrundet hoved ø4,8x32mm og derefter propperne.
7. Tilslut kablerne til beskyttelserne eller de elektriske terminaler. Kvadratiske tåhætter er obligatoriske.
8. Skru metakrylatbeskytteren fast med skruer med afrundet hoved ø3x6,8mm.

## LV - DARĪBĪBAS, JĀSVEIKOT UZ UZSTĀDĪŠANU

1. Nodrošiniet drošības attālumus uzstādīšanai.
2. Ievietojiet veidni, lai atzīmētu urbjāšanas punktus.
3. Urbjiet punktus ar ø6mm urbjū un ievietojiet spraugas.
4. Veiciet caurumu augšpusē ar caurulvadu. Ievietojiet kabeļā spraugu un caur to cauriet kabeli.
5. Ievietojiet e-Charger virs izurbtiem caurumiem sienā.
6. Ievietojiet cinkotās skrūves ar apalu galvu ø4,8x32mm un pēc tam spraugas.
7. Pieslēdziet kabeļus aizsargierīcēm vai elektriskajiem termināļiem. Obligāti jāizmanto kvadrātiskās pirkstu galviņi.
8. Pieskrūvējiet metakrilāta aizsargu ar skrūvēm ar apalu galvu ø3x6,8mm.

## LT - SEKITE ŠIUOS MONTAVIMO ŽINGSNIUS

1. Užtikrinkite tinkamą vietą diegimui.
2. Padėkite šablona, kad pažymėtumėte gręžimo taškus.
3. Gręžkite taškuose su ø6mm gręžtuvu ir įdėkite kištukus.
4. Padarykite skylę viršuje su skylės pjūklui. Įdėkite laidų įvadą ir praleiskite laidą per jį.
5. Padėkite e-Charger virš išgręžtų skylių sienoje.
6. Įdėkite cinkuotą varžtą su apvalia galvute ø4,8x32mm ir kištukus.
7. Prijunkite kabelius prie apsaugų ar elektrinių jungčių.
8. Prijunkite metakrilato apsaugą su varžtais, turinčiais apvalias galvutes ø3x6,8mm.

## EE - PAIGALDAMISEKS JÄRGMISEKS SAMMUD

1. Veenduge paigalduse ohutuskaugustes.
2. Asetage mall, et tähistada puurimiskohti.
3. Puurige punktides ø6mm puuriga ja sisestage tüübid.
4. Tehke ülemises osas auk auklõukiriga. Asetage kaabelihend ja viige kaabel selle kaudu.
5. Asetage e-Charger seinas puuritud aukude kohale.
6. Sisestage tsingitud kruvid ümara peaga ø4,8x32mm ja seejärel pistikud.
7. Ühendage kaablid kaitsete või elektriliste terminalidega. Neljakandilisi varbakatteid on kohustuslik kasutada.
8. Kruvige metakrülaatkaitse kruvidega ümara peaga ø3x6,8mm.

## SE - VERKTYG NÖDVÄNDIGA FÖR INSTALLATION

1. Se till säkerhetsavstånd för installationen.
2. Placera mallen för att markera borrhöjningarna.
3. Borra på punkterna med en ø6mm borr och sätt i pluggarna.
4. Gör ett hål högst upp med hålsågen. Placera kabelgenomföringen och dra kabeln genom den.
5. Placera e-Charger över de borrade hålen i väggen.
6. Sätt i de förzinkade skruvarna med rundade huvuden ø4,8x32mm och sedan propparna.
7. Anslut kablarna till skyddena eller de elektriska terminalerna. Fyrkantiga tåkpåror är obligatoriska.
8. Skruva metakrylatsskyddet med skruvar med rundade huvuden ø3x6,8mm.

## SA - خطوات التثبيت

1. تأكد من وجود مسافة آمان عند التركيب.
2. ضع القالب لتحديد نقاط الحفر.
3. قم بالحفر على النقاط باستخدام مثقاب بقطر 6 مم وأدخل المسامير.
4. اصنع ثقبا في الأعلى باستخدام المشار. ضع غدة الكابل وقم بتعمير الكابل من خلفها.
5. ضع الشاحن الإلكتروني فوق الفتحات المحفورة في الحائط.
6. أدخل البراغي المطلية بالزنك ذات الرأس المستدير ø4,8x32 مم ثم الأغطية.
7. قم بتوصيل الكابلات بالوحدات الكهربائية أو أطراف التوصيل.
8. قم بربط وافي المتكربلات بمسامير ذات رأس مستديرة مقاس ø3x6,8 مم.

## SK - NÁSTROJE POTREBNÉ PRE INŠTALÁCIU

1. Zabezpečte bezpečnostné vzdialenosti pre inštaláciu.
2. Umiestnite šablónu na označenie miest vŕtania.
3. Vŕtajte na bodoch s ø6mm vŕtačkou a vložte do otvorov hmoždinky.
4. Urobte otvor na vrchu s otváracou korunkou. Umiestnite káblovú tesniacu hlavicu a zavediete cez ňu kábel.
5. Položte e-Charger nad vyvŕtanými otvormi v stene.
6. Vložte pozinkované skrutky s guľatou hlavou ø4,8x32mm a potom záslepky.
7. Pripojte káble k ochranným zariadeniam alebo elektrickým terminálom. Použitie štvorcových špičiek je povinné.
8. Upevnite ochranný kryt z metakrylátu skrutkami s guľatou hlavou ø3x6,8mm.

## SI - ORODJA, POTREBNA ZA NAMESTITEV

1. Zagotovite varnostne razdalje za namestitev.
2. Postavite šablono, da označite točke vrtnanja.
3. Vrtajte na točkah s ø6mm vrtnalnikom in vstavite zatiče.
4. Naredite luknjko na vrhu s kronskim vrtaalom. Postavite kabelsko tesnilo in potegnite kabeľ skozi njega.
5. Postavite e-Charger nad izvrtanimi luknjami v steni.
6. Vstavite pocinkane vijake z zaobljeno glavo ø4,8x32mm in nato zamaške.
7. Povežite kabla z zaščitami ali električnimi terminali. Uporaba kvadratnih konico je obvezna.
8. Pritrdite zaščitni pokrov iz metakrilata s vijaki z zaobljeno glavo ø3x6,8mm.

## RO - PASI PENTRU INSTALARE

1. Asigurați distanțele de siguranță pentru instalare.
2. Puneți șablonul pentru a marca punctele de găurire.
3. Găuriți în punctele gaurire cu o burghiu ø6mm și introduceți diblurile.
4. Faceți o gaură în partea de sus al stației cu un burghiu coroață. Puneți mufa pentru cablu și treceți cablul prin ea.
5. Așezați stația de încărcare peste găurile care se află în perete.
6. Introduceți șuruburile galvanizate cu cap rotund ø4,8x32mm și apoi dopurile.
7. Conectați cablurile la protecții sau borne electrice. Utilizarea capetelor pătrate este obligatorie.
8. Înșurubați protecția din metacrilat transparent cu șuruburi cu cap rotund ø3x6,8mm.

## WIRING INSTALLATION ES - INSTALACIÓN ELÉCTRICA

**1. Single-phase configuration:** green/yellow wire (1) to earth terminal (PE), blue wire (2) to neutral (N), and brown wire (3) to phase R (L1).

**ES - Instalación monofásica:** cable verde/amarillo (1) a toma tierra o protección equipotencial (PE), cable azul (2) a neutro (N) y cable marrón (3) a fase R (L1).

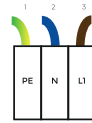

**2. Three-phase configuration:** green/yellow wire (1) to earth terminal (PE), blue wire (2) to neutral (N), and brown wire (3) to phase R (L1), black wire (4) to S phase (L2) and grey wire (5) to T phase (L3).

**ES - Instalación trifásica:** cable verde/amarillo (1) a toma tierra o protección equipotencial (PE), cable azul (2) a neutro (N), cable marrón (3) a fase R (L1), cable negro (4) a fase S (L2) y cable gris (5) a fase T (L3).

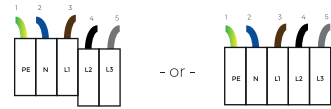

**3. Single-phase configuration with protections:** brown wire (1) to terminal N, blue wire (2) to terminal L and green-yellow wire (3) to terminal PE.

**ES - Instalación monofásica con protecciones:** cable marrón (1) a la borna N, cable azul (2), a la borna L y cable verde/amarillo (3) a borna PE.

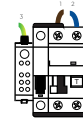

**4. Trip coil (or release coil):** exclusive information for Italy.

**ES - Bobina de desbloqueo (o bobina de liberación):** información exclusiva para Italia.

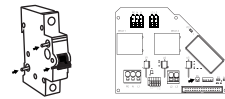

## FR - INSTALLATION ÉLECTRIQUE

**1. Installation monophasée :** fil vert/jaune (1) vers la borne de terre ou la liaison équipotentielle (PE), fil bleu (2) vers le neutre (N) et fil marron (3) vers la phase R (L1).

**2. Installation triphasée :** fil vert/jaune (1) vers la borne de terre ou la liaison équipotentielle (PE), fil bleu (2) vers le neutre (N), fil marron (3) vers la phase R (L1), fil noir (4) vers la phase S (L2) et fil gris (5) vers la phase T (L3).

**3. Installation monophasée avec protections :** fil marron (1) sur la borne N, fil bleu (2) sur la borne L et fil vert/jaune (3) sur la borne PE.

**4. Bobine de déclenchement (ou bobine de libération) :** information exclusivement pour l'Italie.

## IT - INSTALLAZIONE ELETTRICA

**1. Installazione monofase:** filo verde/giallo (1) a terra o al collegamento equipotenziale (PE), filo blu (2) al neutro (N) e filo marrone (3) alla fase R (L1).

**2. Installazione trifase:** filo verde/giallo (1) a terra o al collegamento equipotenziale (PE), filo blu (2) al neutro (N), filo marrone (3) alla fase R (L1), filo nero (4) alla fase S (L2) e filo grigio (5) alla fase T (L3).

**3. Installazione monofase con protezioni:** filo marrone (1) sul morsetto N, filo blu (2) sul morsetto L e filo verde/giallo (3) sul morsetto PE.

**4. Bobina di sgancio (o bobina di liberazione):** informazioni esclusive per l'Italia. Questa bobina interrompe l'alimentazione di connettore. In caso di anomalie, il microcontrollore dell'e-Charger attiva il circuito di uscita per innescare la bobina di sgancio collegata al modulo P5 della scheda di potenza. Viene fissata al differenziale o al magnetotermico utilizzando le due linguette laterali e la leva del morsetto ed è controllata da un segnale di 12V/24V (raccomandato 12V). La bobina deve essere della stessa marca delle protezioni a cui è fissata. I cavi sono collegati come indicato sulla bobina.

## PT - INSTALAÇÃO ELÉTRICA

**1. Instalação monofásica:** cabo verde/âmarelo (1) no terminal de terra (PE), cabo azul (2) no neutro (N) e cabo castanho (3) na fase R (L1).

**2. Instalação trifásica:** cabo verde/âmarelo (1) no terminal de terra (PE), cabo azul (2) no neutro (N), cabo castanho (3) na fase R (L1), cabo preto (4) na fase S (L2) e cabo cinzento (5) na fase T (L3).

**3. Instalação monofásica com proteções:** cabo castanho (1) no terminal N, cabo azul (2) no terminal L e cabo verde/âmarelo (3) no terminal PE.

**4. Conexão exclusiva para o mercado italiano.**

## DE - ELEKTROINSTALLATION

**1. Einphasige Installation:** grün/gelber Draht (1) zur Erdungsklemme oder zum Potentialausgleich (PE), blauer Draht (2) zum Neutralleiter (N) und brauner Draht (3) zur Phase R (L1).

**2. Dreiphasen-Installation:** grüner/gelber Draht (1) zur Erdungsklemme oder zum Potentialausgleich (PE), blauer Draht (2) zum Neutralleiter (N), brauner Draht (3) zur Phase R (L1), schwarzer Draht (4) zur Phase S (L2) und grauer Draht (5) zur Phase T (L3).

**3. Einphasige Installation mit Schutzvorrichtungen:** brauner Draht (1) an Klemme N, blauer Draht (2) an Klemme L und grün/gelber Draht (3) an Klemme PE.

**4. Auslöse-Spule (oder Freigabe-Spule):** exklusive Informationen für Italien.

## NL - ELEKTRISCHE INSTALLATIE

**1. Enkelfasige installatie:** groen/gele draad (1) naar de aardingsklem of equipotentialverbinding (PE), blauwe draad (2) naar de neutrale (N) en bruine draad (3) naar fase R (L1).

**2. Driefasige installatie:** groen/gele draad (1) naar de aardingsklem of equipotentialverbinding (PE), blauwe draad (2) naar de neutrale (N), bruine draad (3) naar fase R (L1), zwarte draad (4) naar fase S (L2) en grijze draad (5) naar fase T (L3).

**3. Enkelfasige installatie met beveiligingen:** bruine draad (1) op de N-klem, blauwe draad (2) op de L-klem en groen/gele draad (3) op de PE-klem.

**4. Aanspreekspoel (of vrijgavespoel):** exclusieve informatie voor Italië.

## CZ - ELEKTRICKÁ INSTALACE

**1. Jednofázová instalace:** zeleno-žlutý drát (1) ke spojce země nebo vyrovnávací spoje (PE), modrý drát (2) ke neutrálnímu (N) a hnědý drát (3) ke fázi R (L1).

**2. Trojfázová instalace:** zeleno-žlutý drát (1) ke spojce země nebo vyrovnávací spoje (PE), modrý drát (2) ke neutrálnímu (N), hnědý drát (3) ke fázi R (L1), černý drát (4) ke fázi S (L2) a šedý drát (5) ke fázi T (L3).

**3. Jednofázová instalace s ochranami:** hnědý drát (1) na N svorku, modrý drát (2) na L svorku a zeleno-žlutý drát (3) na PE svorku.

**4. Spoušťová cívka (nebo uvolňovací cívka):** exkluzivní informace pro Itálii.

## PL - INSTALACJA ELEKTRYCZNA

1. Instalacja jednofazowa: przewód zielono-żółty (1) do zacisku uziemiającego lub połączenia równoważnego (PE), przewód niebieski (2) do neutralnego (N) i przewód brązowy (3) do fazy R (L1).
2. Instalacja trójfazowa: przewód zielono-żółty (1) do zacisku uziemiającego lub połączenia równoważnego (PE), przewód niebieski (2) do neutralnego (N), przewód brązowy (3) do fazy R (L1), przewód czarny (4) do fazy S (L2) i przewód szary (5) do fazy T (L3).
3. Instalacja jednofazowa z zabezpieczeniami: przewód brązowy (1) na zacisku N, przewód niebieski (2) na zacisku L i przewód zielono-żółty (3) na zacisku PE.
4. Cewka wyłączająca (lub cewka zwalniająca): informacje wyłącznie dla rynku włoskiego.

## DK - ELEKTRISK INSTALLATION

1. Enkeltfas installation: grøn/gul ledning (1) til jordforbindelse eller potentialeudligning (PE), blå ledning (2) til nul (N) og brun ledning (3) til fase R (L1).
2. Trefaset installation: grøn/gul ledning (1) til jordforbindelse eller potentialeudligning (PE), blå ledning (2) til nul (N), brun ledning (3) til fase R (L1), sort ledning (4) til fase S (L2) og grå ledning (5) til fase T (L3).
3. Enkeltfas installation med beskyttelse: brun ledning (1) på N-klemmen, blå ledning (2) på L-klemmen og grøn/gul ledning (3) på PE-klemmen.
4. Udløsningskabelforbindelse (eller frigørelseskabel): eksklusiv oplysninger til Italien.

## LV - ELEKTRISKĀS IZKĀRTOŠANĀS

1. Vienfāžu uzstādīšana: zaļi/dzeltena vadu (1) pie zemes klemmes vai ekvipotenciālā savienojuma (PE), zilū vadu (2) pie neitrāla (N) un brūnu vadu (3) pie fāzes R (L1).
2. Trīsfāžu uzstādīšana: zaļi/dzeltena vadu (1) pie zemes klemmes vai ekvipotenciālā savienojuma (PE), zilū vadu (2) pie neitrāla (N), brūnu vadu (3) pie fāzes R (L1), melnu vadu (4) pie fāzes S (L2) un pelēku vadu (5) pie fāzes T (L3).
3. Vienfāžu uzstādīšana ar aizsardzību: brūnu vadu (1) pie N klemmes, zilū vadu (2) pie L klemmes un zaļi/dzeltenu vadu (3) pie PE klemmes.
4. Atbrīvošanas rītena (vai atbrīvošanas rītena): ekskluzīva informācija Itālijai.

## LT - ELEKTROS ĮRENGIMAS

1. Vienfazė įrenginys: žalias/geltonas laidą (1) prie žemės jungties arba potencialo lyginimo (PE), mėlyną laidą (2) prie neutralo (N) ir ruda laidą (3) prie fazės R (L1).
2. Trifazė įrenginys: žalias/geltonas laidą (1) prie žemės jungties arba potencialo lyginimo (PE), mėlyną laidą (2) prie neutralo (N), ruda laidą (3) prie fazės R (L1), juodą laidą (4) prie fazės S (L2) ir pilką laidą (5) prie fazės T (L3).
3. Vienfazė įrenginys su apsauga: ruda laidą (1) ant N jungties, mėlyną laidą (2) ant L jungties ir žalias/geltonas laidą (3) ant PE jungties.
4. Išjungimo ritė (arba atlaisvinimo ritė): išskirtinė informacija Italijai.

## EE - ELEKTRILINE PAIGALDUS

1. Ühefaasiline paigaldus: roheline/kollane juhe (1) maandusklemmle või potentsiaalvõrdle (PE), sinine juhe (2) neutraalile (N) ja pruun juhe (3) faasile R (L1).
2. Kolmefaasiline paigaldus: roheline/kollane juhe (1) maandusklemmle või potentsiaalvõrdle (PE), sinine juhe (2) neutraalile (N), pruun juhe (3) faasile R (L1), must juhe (4) faasile S (L2) ja hall juhe (5) faasile T (L3).
3. Ühefaasiline paigaldus koos kaitsega: pruun juhe (1) N klemmle, sinine juhe (2) L klemmle ja roheline/kollane juhe (3) PE klemmle.
4. Vabastusrull (või vabastusrull): eksklusiivne teave Itaalia jaoks.

## SE - ELEKTRISK INSTALLATION

1. Enfasinstallation: grön/gul tråd (1) till jordklemman eller potentialutjämning (PE), blå tråd (2) till noll (N) och brun tråd (3) till fas R (L1).
2. Trefasinstallation: grön/gul tråd (1) till jordklemman eller potentialutjämning (PE), blå tråd (2) till noll (N), brun tråd (3) till fas R (L1), svart tråd (4) till fas S (L2) och grå tråd (5) till fas T (L3).
3. Enfasinstallation med skydd: brun tråd (1) på N-klemman, blå tråd (2) på L-klemman och grön/gul tråd (3) på PE-klemman.
4. Utlösningsrulle (eller frigöringsrulle): exklusiv information för Italien.

## SA - الوكيات الكهربائية

1. التثبيت على مرحلة واحدة: سلك أخضر/أصفر (1) إلى الطرف الأرضي أو رابطته متساوية الجهد (PE). سلك أزرق (2) إلى محايد (N) وسلك بني (3) إلى الطور (R (L1)).
2. تركيب على ثلاث مراحل: سلك أخضر/أصفر (1) إلى الطرف الأرضي أو اتصال متساوي الجهد (PE). سلك أزرق (2) إلى المحايد (N). سلك بني (3) إلى الطور (R (L1)). سلك الأسود (4) إلى الطور (S (L2)). سلك الرمادي (5) إلى الطور (T (L3)).
3. تركيب أمادي الطور مع وسائل حماية: سلك بني (1) على (N). سلك أزرق (2) على الطرف L وسلك أخضر/أصفر (3) على الطرف PE.
4. ملف الزناد (أو ملف الإطلاق): معلومات حصرية لإيطاليا.

## SK - ELEKTRICKÁ INŠTALÁCIA

1. Jednofázová inštalácia: zeleno-žltý drôt (1) k zemnej svorke alebo vyrovnávaciemu spojeniu (PE), modrý drôt (2) k neutrálnemu (N) a hnedý drôt (3) k fáze R (L1).
2. Trojfázová inštalácia: zeleno-žltý drôt (1) k zemnej svorke alebo vyrovnávaciemu spojeniu (PE), modrý drôt (2) k neutrálnemu (N), hnedý drôt (3) k fáze R (L1), čierny drôt (4) k fáze S (L2) a sivý drôt (5) k fáze T (L3).
3. Jednofázová inštalácia s ochranou: hnedý drôt (1) na svorke N, modrý drôt (2) na svorke L a zeleno-žltý drôt (3) na svorke PE.
4. Spúšťacia cievka (alebo uvoľňovacia cievka): exkluzívne informácie pre Taliansko.

## SI - ELEKTRIČNA NAMESTITEV

1. Enofazna namestitev: zeleno/rumeni kabel (1) na zemeljski priključek ali potencialno izenačevanje (PE), modri kabel (2) na ničlo (N) in rjavi kabel (3) na fazo R (L1).
2. Trifazna namestitev: zeleno/rumeni kabel (1) na zemeljski priključek ali potencialno izenačevanje (PE), modri kabel (2) na ničlo (N), rjavi kabel (3) na fazo R (L1), črni kabel (4) na fazo S (L2) in sivi kabel (5) na fazo T (L3).
3. Enofazna namestitev s zaščitami: rjavi kabel (1) na sponko N, modri kabel (2) na sponko L in zeleno/rumeni kabel (3) na sponko PE.
4. Sprostitutvena tuljava (ali sprostitutvena tuljava): izključne informacije za Italijo.

## RO - INSTALAȚIE ELECTRICE

1. Instalare monofazată: fir verde/galben (1) la borna de împământare sau la legătura equipotentială (PE), fir albastru (2) la neutru (N) și fir maro (3) la fază R (L1).
2. Instalare trifazată: fir verde/galben (1) la borna de împământare sau la legătura equipotentială (PE), fir albastru (2) la neutru (N), fir maro (3) la fază R (L1), fir negru (4) la fază S (L2) și fir gri (5) la fază T (L3).
3. Instalare monofazată cu protecții: fir maro (1) pe borna N, fir albastru (2) pe borna L și fir verde/galben (3) pe borna PE.
4. Bobină de deconșare (sau bobină de eliberare): informații exclusiv pentru Italia.

## V2C LED LIGHTING INDICATION

### ES - INDICACIÓN DE ILUMINACIÓN LED V2C

1. White: vehicle has no hose connected. White flashing: searching for WiFi network.
2. Dark blue flashing: the vehicle is charging. The speed of the flashing is related to the intensity of the charge.
3. Light blue: timer enabled. There is a scheduled charge.
4. Green: vehicle charging is complete. Green flashing: reports that it is connected to V2C Cloud via WiFi. The flashing lasts for one second.
5. Red flashing: Dynamic Power Control Error.
6. Yellow: Control Pilot Error (car communication error).
7. Pink: the e-Charger is being update.

**ES -** Blanco: el vehículo no está conectado. Blanco con parpadeo: la rutina de conexión o reconexión WiFi está activa.

Azul oscuro con parpadeo: el vehículo se está cargando. La velocidad del parpadeo está relacionada con la intensidad de la carga.

Azul claro: temporizador activado. Hay una carga programada.

Verde: la carga del vehículo se ha completado. Verde con parpadeo: conectado a V2C Cloud via WiFi (parpadea un segundo).

Rojo con parpadeo: indica un error del Control Dinámico de Potencia.

Amarillo: error Control Pilot (error de comunicación del coche).

Rosa: el e-Charger se está actualizando.

### FR - INDICATION D'ÉCLAIRAGE LED V2C

1. Blanc : le véhicule n'est pas connecté. Blanc clignotant : la recherche de connexion ou de reconnexion WiFi est active.
2. Bleu foncé clignotant : le véhicule est en cours de chargement. La vitesse du clignotement est liée à l'intensité de la charge.
3. Bleu clair : minuterie activée. Une charge est programmée.
4. Vert : la charge du véhicule est terminée. Vert clignotant : connecté au Cloud V2C via Wi-Fi (clignote une seconde).
5. Rouge clignotant : indique une erreur du Contrôle Dynamique de Puissance.
6. Jaune : erreur du Pilotage de Contrôle (erreur de communication de la voiture).
7. Rose : l'e-Charger est en cours de mise à jour.

### IT - INDICAZIONE DI ILLUMINAZIONE LED V2C

1. Bianco: il veicolo non è collegato. Bianco lampeggiante: la routine di connessione o riconnessione Wi-Fi è attiva.
2. Blu scuro lampeggiante: il veicolo è in fase di ricarica. La velocità del lampeggio è correlata all'intensità della carica.
3. Blu chiaro: timer attivato. C'è una ricarica programmata.
4. Verde: la ricarica del veicolo è completa. Verde lampeggiante: connesso a V2C Cloud tramite WiFi (lampeggia per un secondo).
5. Rosso lampeggiante: indica un errore del Controllo Dinamico della Potenza.
6. Giallo: errore del Controllo Pilota (errore di comunicazione della vettura).
7. Rosa: l'e-Charger è in fase di aggiornamento.

### PT - INDICAÇÃO DE ILUMINAÇÃO LED V2C

1. Branco: o veículo não está conectado. Branco intermitente: procura conexão ou reconexão WiFi.
2. Azul escuro intermitente: o veículo está a carregar. A velocidade da intermitência está relacionada com a intensidade da carga.
3. Azul claro: temporizador ativado. Há uma carga programada.
4. Verde: o carregamento do veículo foi concluído. Verde intermitente: momento em que se conecta à internet (pisca durante um segundo).
5. Vermelho intermitente: indica um erro do Controllo Dinamico de Potência - ver erros no website.
6. Amarelo: erro de Control Pilot (erro de comunicação do veículo).
7. Rosa: o e-Charger está a ser atualizado.

### DE - V2C LED-BELEUCHTUNGSANZEIGE

1. Weiß: Das Fahrzeug ist nicht verbunden. Weiß blinkend: Die WLAN-Verbindungs- oder Wiederherstellungsroutine ist aktiv.
2. Dunkelblau blinkend: Das Fahrzeug wird geladen. Die Blinkgeschwindigkeit ist mit der Ladungsstärke verbunden.
3. Hellblau: Timer aktiviert. Es ist eine programmierte Ladung vorhanden.
4. Grün: Die Fahrzeugladung ist abgeschlossen. Grünes Blinken: Verbunden mit V2C Cloud über WLAN (blinkt eine Sekunde).
5. Rot blinkend: Weist auf einen Fehler in der Dynamischen Leistungssteuerung hin.
6. Gelb: Fehler des Pilotensteuerung (Kommunikationsfehler des Fahrzeugs).
7. Rosa: Der e-Charger wird aktualisiert.

### NL - V2C LED VERLICHTINGSINDICATIE

1. Wit: het voertuig is niet verbonden. Wit knipperend: de WiFi-verbindings- of herverbindingroutine is actief.
2. Donkerblauw knipperend: het voertuig wordt opgeladen. De knippersnelheid is gekoppeld aan de intensiteit van de lading.
3. Lichtblauw: timer geactiveerd. Er is een geplande lading.
4. Groen: de lading van het voertuig is voltooid. Groen knipperend: verbonden met V2C Cloud via WiFi (knippert een seconde).
5. Rood knipperend: geeft een fout in de Dynamische Vermogensregeling aan.
6. Geel: fout in de Pilot Control (communicatiefout van de auto).
7. Roze: de e-Charger wordt bijgewerkt.

### CZ - V2C LED OSAZENÍ INDIKÁTORŮ

1. Bílá: vozidlo není připojeno. Bílá blikající: rutina WiFi připojení nebo znovupřipojení je aktivní.
2. Tmavě modrá blikající: vozidlo se nabíjí. Rychlost blikání je spojena s intenzitou nabíjení.
3. Světle modrá: aktivovaný časovač. Je naplánována nabídka.
4. Zelená: nabíjení vozidla bylo dokončeno. Zelené blikání: připojeno k V2C Cloud přes Wi-Fi (bliká jednu sekundu).
5. Červené blikání: označuje chybu v Dynamické regulaci výkonu.
6. Žlutá: chyba ovládání pilota (komunikační chyba vozidla).
7. Růžová: e-Charger se aktualizuje.

## PL - WYJAŚNIENIA OŚWIETLENIA LED V2C

1. Biały: pojazd nie jest podłączony. Biały migający: Łączenie lub ponowne łączenie WiFi jest aktywne.
2. Ciemnoniebieski migający: pojazd jest ładowany. Prędkość migania jest związana z intensywnością ładowania.
3. Jasnoniebieski: aktywowany minutnik. Jest zaplanowane ładowanie.
4. Zielony: ładowanie pojazdu zostało zakończone. Zielony migający: podłączony do chmury V2C za pośrednictwem Wi-Fi (miga przez sekundę).
5. Czerwony migający: wskazuje błąd w dynamicznej regulacji mocy.
6. Żółty: błąd sterowania pilotem (błąd komunikacji pojazdu).
7. Różowy: e-Charger jest aktualizowany.

## DK - V2C LED-BELYSIGNAL

1. Hvid: køretøjet er ikke tilsluttet. Hvid blinkende: rutinen til WiFi-forbindelse eller genforbindelse er aktiv.
2. Mørkeblå blinkende: køretøjet oplades. Blinkhastigheden er forbundet med ladingens intensitet.
3. Lysblå: timer aktiveret. Der er planlagt en opladning.
4. Grøn: køretøjets opladning er fuldført. Grøn blinkende: forbundet til V2C Cloud via Wi-Fi (blinker i et sekund).
5. Rød blinkende: angiver en fejl i dynamisk effektregulering.
6. Gul: fejl i Pilot Control (kommunikationsfejl i bilen).
7. Rosa: e-Charger opdateres.

## LV - V2C LED GAISMAS NORĀDE

1. Balts: transportlīdzeklis nav pieslēgts. Balts mirgojošs: WiFi savienojuma vai pārsavienošanas rutina ir aktīva.
2. Tumši zil mirgojošs: transportlīdzeklis tiek uzlādēts. Mirgošanas ātrums ir saistīts ar uzlādes intensitāti.
3. Gaiši zils: aktivizēts taimeris. Ir iepļānots uzlādes process.
4. Zaļš: transportlīdzekļa uzlāde ir pabeigta. Zaļš mirgojošs: pieslēgts V2C mākon datoram caur Wi-Fi (mirgo sekundī).
5. Sarkans mirgojošs: norāda uz kļūdu dinamiskajā jaudas regulēšanā.
6. Dzeltens: Pilot Control kļūda (automobiļa komunikācijas kļūda).
7. Rozā: e-Charger tiek atjaunināts.

## LT - V2C LED APŠVĖIČIMO RODOMASIS

1. Baltas: transporto priemonė neprijungta. Baltas mirksinčios: WiFi ryšio arba iš naujo prisijungimo rutina yra aktyvi.
2. Tamsiai mėlyna mirksi: transporto priemonė įkrauta. Mirksėjimo greitis yra susijęs su įkrovos intensyvumu.
3. Šviesiai mėlyna: įjungtas laikmatis. Numatytas įkrovimas.
4. Žalia: transporto priemonės įkrovimas baigtas. Žalia mirksinti: prijungta prie V2C debesų per Wi-Fi (mirksi sekundę).
5. Raudona mirksi: nurodo dinaminio galingumo reguliavimo klaidą.
6. Geltona: Pilot Control klaida (automobilio komunikacijos klaida).
7. Rožinė: e-Chargeris atnaujinamas.

## EE - V2C LED VALGUSTUSE NÄIDIS

1. Valge: sõiduk pole ühendatud. Valge vilkuv: WiFi ühenduse või uuestiühenduse rutiin on aktiivne.
2. Tumemavi vilkuv: sõiduk laadib. Vilgumise kiirus on seotud laadimise intensiivsusega.
3. Helesinine: taimer on aktiveeritud. On planeeritud laadimine.
4. Roheline: sõiduki laadimine on lõpetatud. Roheline vilkuv: ühendatud V2C pilve kaudu Wi-Fi kaudu (vilgub sekund jooksul).
5. Punane vilkuv: näitab dünaamilise võimsuse reguleerimise viga.
6. Kollane: Pilotikontrolli viga (auto sideviga).
7. Roosa: e-Charger uuendatakse.

## SE - V2C LED-BELYSNINGSIKATION

1. Vit: fordonet är inte anslutet. Blinkande vitt: rutinen för WiFi-anslutning eller återanslutning är aktiv.
2. Mörkblått blinkande: fordonet laddas. Blinkhastigheten är kopplad till laddningsintensiteten.
3. Ljusblå: timer aktiverad. En laddning är schemalagd.
4. Grön: fordonets laddning är avslutad. Grönt blinkande: ansluten till V2C-molnet via Wi-Fi (blinker under en sekund).
5. Rött blinkande: indikerar ett fel i dynamisk effektreglering.
6. Gult: fel i Pilot Control (kommunikationsfel i bilen).
7. Rosa: e-Charger uppdateras.

## LED V2C - مؤثر إضاءة - SA

1. أبيض: السيارة غير متصلة. يوميض باللون الأبيض: البحث عن اتصال WiFi أو إعادة الاتصال بنظر.
2. يوميض باللون الأزرق الداكن: السيارة قيد الشحن. وترتبط سرعة الوميض بكثافة الشحنة.
3. أزرق فاتح: تم تفعيل المؤقت. وهناك جلسة شحن محجوزة.
4. الأخضر: اكتمل شحن السيارة. أخضر وامض: متصل بـ Cloud V2C عبر WiFi (يوميض لمدة ثانية واحدة).
5. ووميض أحمر: يشير إلى خطأ في التحكم الديناميكي بالطاقة.
6. الأصفر: خطأ في خاصية التحكم الذاتي (خطأ في اتصال السيارة).
7. اللون الوردي: جارٍ تحديث الشاحن الإلكتروني.

## SK - INDIKÁCIA OSVETLENIA LED V2C

1. Biela: vozidlo nie je pripojené. Biela blikanie: rutina pre pripojenie alebo opätovné pripojenie k WiFi je aktívna.
2. Tmavomodré blikanie: vozidlo sa nabíja. Rýchlosť blikania je spojená s intenzitou nabíjania.
3. Svetlomodrá: časovač je aktívny. Je naplánované nabíjanie.
4. Zelená: nabíjanie vozidla je dokončené. Zelené blikanie: pripojené k V2C Cloud cez Wi-Fi (blika počas jednej sekundy).
5. Červené blikanie: označuje chybu v dynamickom riadení výkonu.
6. Žltá: chyba Pilot Control (chyba komunikácie vozidla).
7. Ružová: e-Charger sa aktualizuje.

## SI - LED OZNAJNEVANJE OSVETLJENOSTI V2C

1. Belo: vozilo ni povezano. Belo utripajoče: rutina za povezovanje ali ponovno povezovanje WiFi je aktivna.
2. Temno modro utripajoče: vozilo se polni. Hitrost utripanja je povezana z intenzivnostjo polnjenja.
3. Svetlo modro: časovnik je aktiven. Načrtovano je polnjenje.
4. Zeleno: polnjenje vozila je zaključeno. Zeleno utripajoče: povezano z oblakom V2C prek Wi-Fi (utripa eno sekundo).
5. Rdeče utripajoče: označuje napako v dinamičnem nadzoru moči.
6. Rumeno: napaka v Pilot Control (napaka v komunikaciji vozila).
7. Roza: e-Charger se posodablja.

## RO - INDICAȚIE DE ILUMINARE LED V2C

1. Alb: vehiculul nu este conectat. Alb clipind: in curs de conectare la vehicul sau in curs de conectare / reconectare WiFi.
2. Albastru închis clipind: vehiculul se încarcă. Viteza clipirii este legată de intensitatea încărcării.
3. Albastru deschis: Încărcarea programată este activată. Încărcarea va începe automat, conform setărilor.
4. Verde: încărcarea vehiculului este finalizată. Verde clipind: conectat la norul V2C Cloud prin Wi-Fi (clipind timp de o secundă).
5. Roșu clipind: Eroare la controlul dinamic al puterii.
6. Galben: Eroare control pilot (eroare de comunicare cu mașina).
7. Roz: În curs de actualizare Firmware.

## DYNAMIC POWER CONTROL INSTALLATION

### ES - INSTALACIÓN DEL CONTROL DINÁMICO DE POTENCIA

Connect the 8-wire UTP cable between the V2C ControlBox load balancer and the charging point according to the T-568A or T-568B protocol. The V2C ControlBox balancer load and the charging point are equipped with RJ45 input. Parallel cable connection: one end to V2C ControlBox and the other one to the charger point.

**ES** - Conecta el cable UTP de 8 hilos entre el balanceador V2C ControlBox y el punto de recarga según el protocolo T-568A o T-568B. Tanto el balanceador V2C ControlBox como el punto de recarga disponen de entrada RJ45. Se trata de una conexión de cable en paralelo: un extremo se conecta al balanceador V2C ControlBox y el otro extremo al punto de recarga.

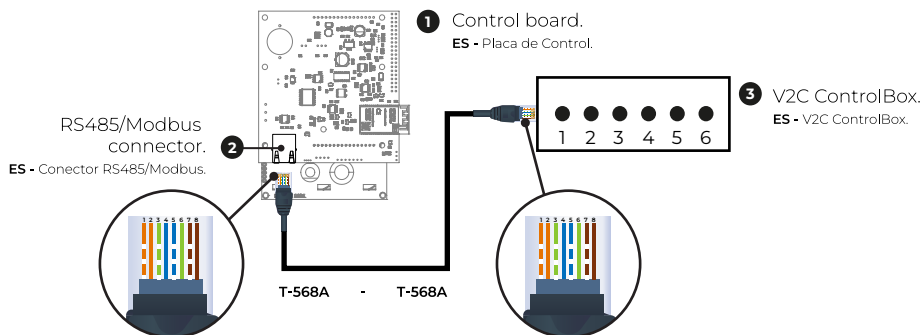

Consult all information about Dynamic Power Control installation.



**ES** - Consulta toda la información sobre la instalación del Control Dinámico de Potencia.

## FR - INSTALLATION DE CONTRÔLE DE PUISSANCE DYNAMIQUE

Connectez le câble UTP à 8 fils entre le compteur V2C ControlBox et le point de recharge selon le protocole T-568A ou T-568B. Le compteur V2C ControlBox ainsi que le point de recharge disposent d'une entrée RJ45. Il s'agit d'une connexion de câble en parallèle : une extrémité est connectée au compteur V2C ControlBox et l'autre extrémité au point de recharge.

1. Carte de contrôle.
2. Connecteur RS485/Modbus
3. V2C ControlBox.

Consultez toutes les informations sur l'installation du Contrôle Dynamique de Puissance.

## IT - INSTALLAZIONE DEL CONTROLLO DINAMICO DELLA POTENZA

Collega il cavo UTP a 8 fili tra il misuratore V2C ControlBox e il punto di ricarica secondo il protocollo T-568A o T-568B. Sia il misuratore V2C ControlBox che il punto di ricarica dispongono di un ingresso RJ45. Si tratta di una connessione via cavo in parallelo: un'estremità è collegata al misuratore V2C ControlBox e l'altra estremità al punto di ricarica.

1. Scheda di controllo.
2. Connettore RS485/Modbus
3. V2C ControlBox.

Consulta tutte le informazioni sull'installazione del Controllo Dinamico della Potenza.

## DE - INSTALLATION DER DYNAMISCHEN LEISTUNGSSTEUERUNG

Verbinden Sie das UTP-Kabel mit 8 Drähten zwischen dem Zähler V2C ControlBox und dem Ladepunkt gemäß dem T-568A oder T-568B-Protokoll. Sowohl der Zähler V2C ControlBox als auch der Ladepunkt verfügen über einen RJ45-Eingang. Es handelt sich um eine parallele Kabelverbindung: Ein Ende ist mit dem Zähler V2C ControlBox verbunden und das andere Ende mit dem Ladepunkt.

1. Steuerplatine.
2. RS485/Modbus-Anschluss.
3. V2C ControlBox.

Überprüfen Sie alle Informationen zur Installation der Dynamischen Leistungssteuerung.

## NL - INSTALLATIE VAN DYNAMISCHE VERMOGENSREGELING

Sluit de UTP-kabel met 8 draden aan tussen de V2C ControlBox-meter en het laadpunt volgens het T-568A of T-568B-protocol. Zowel de V2C ControlBox-meter als het laadpunt hebben een RJ45-ingang. Het betreft een parallelle kabelverbinding: het ene uiteinde is verbonden met de V2C ControlBox-meter en het andere uiteinde met het laadpunt.

1. Besturingskaart.
2. RS485/Modbus-Anschluss.
3. V2C ControlBox.

Raadpleeg alle informatie over de installatie van Dynamische Vermogensregeling.

## PT - INSTALAÇÃO DO CONTROLO DINÂMICO DE POTÊNCIA

Conecte o cabo UTP de 8 fios entre o V2C ControlBox e o Trydan conforme o protocolo T-568A ou T-568B. Tanto o V2C ControlBox como o posto de carregamento possuem entrada RJ45. Trata-se de uma conexão de cabo em paralelo: um dos extremos conecta-se ao V2C ControlBox e a outra extremidade ao posto de carregamento.

1. Placa de controlo.
2. Conector RS485/Modbus.
3. V2C ControlBox.

Consulte todas as informações sobre a instalação do Controlo Dinâmico de Potência.

## PL - INSTALACJA DYNAMICZNEJ KONTROLI MOCY

Podłącz kabel UTP z 8 przewodami między licznikiem V2C ControlBox a punktem ładowania zgodnie z protokołem T-568A lub T-568B. Zarówno licznik V2C ControlBox, jak i punkt ładowania posiadają wejście RJ45. Jest to połączenie kablowe równoległe: jeden koniec jest podłączony do licznika V2C ControlBox, a drugi do punktu ładowania.

1. Płytką sterującą.
2. Złącze RS485/Modbus
3. V2C ControlBox.

Skonsultuj wszystkie informacje dotyczące instalacji Dynamicznego Sterowania Mocą.

## DK - INSTALLATION AF DYNAMISK KRAFTKONTROL

Tilslut UTP-kablet med 8 ledninger mellem V2C ControlBox-måleren og opladningspunktet i henhold til protokollen T-568A eller T-568B. Både V2C ControlBox-måleren og opladningspunktet har en RJ45-indgang. Det er en parallelt kabelforbinding: den ene ende er forbundet til V2C ControlBox-måleren, og den anden ende til opladningspunktet. 1. Kontrolbræt. 2. RS485/Modbus Stik 3. V2C ControlBox. Se alle oplysninger om installation af Dynamisk Kraftkontrol.

## LV - DINAMISKĀS JAUZTURIESTĀTĪŠANAS UZSTĀDĪŠANA

Pieslēdziet UTP kabeli ar 8 vadu starp V2C ControlBox skaitītāju un uzlādes punktu saskaņā ar protokolu T-568A vai T-568B. Gan V2C ControlBox skaitītājam, gan uzlādes punktam ir RJ45 ieeja. Tas ir paralēls kabela savienojums: viena gala ir pieslēgta pie V2C ControlBox skaitītāja, bet otra gala pie uzlādes punkta.

1. Kontroles plāksne.
2. RS485/Modbus Savienotājs.
3. V2C ControlBox. Konsultējiet visu informāciju par Dinamiskās Jaudas Kontroles uzstādīšanu.

## LT - GALIOS DINAMINIO VALDYMO ĮRENGIMAS

Prijunkite UTP kabelį su 8 laidais tarp V2C ControlBox skaitiklio ir įkrovimo taško pagal T-568A arba T-568B protokolą. Tie pat V2C ControlBox skaitiklis, tie patys įkrovimo taškas turi RJ45 įėjimą. Tai yra lygiagretus kabelio ryšys: vienas galas yra prijungtas prie V2C ControlBox skaitiklio, o kitas galas prie įkrovimo taško.

1. Valdymo plokštė.
2. RS485/Modbus Jungtis.
3. V2C ControlBox.

Patikrinkite visą informaciją apie Galios Dinaminio Valdymo Įrengimo įdiegimą.

## EE - VÕIMSUSDÜNAAMILISE JUHTIMISE PAIGALDUS

Ühendage 8 juhtmega UTP-kaabel V2C ControlBoxi mõõturi ja laadimispunkti vahel vastavalt T-568A või T-568B protokollile. Nii V2C ControlBox mõõtur kui ka laadimispunkt omavad RJ45-sisendid. See on paralleelne kaablühendus: üks ots on ühendatud V2C ControlBox mõõturi ja teine ots laadimispunktiga.

1. Juhtimisplaat
2. Ühendus RS485/Modbus.
3. V2C ControlBox.

Vaadake kogu teavet Võimsusdünaamilise Juhtimise Paigaldamise kohta.

## CZ - INSTALLATION AV DYNAMISK KRAFTKONTROLL

Připojte kabel UTP s 8 vlákny mezi měřičem V2C ControlBox a nabíjecím bodem podle protokolu T-568A eller T-568B. Jak měřič V2C ControlBox, tak nabíjecí bod mají vstup RJ45. Jedná se o paralelní kabelové připojení: jeden konec je připojen k měřiči V2C ControlBox a druhý konec k nabíjecímu bodu.

1. Řídící deska.
2. Konektor RS485/Modbus.
3. V2C ControlBox.

Konsultera all information om installation av Dynamisk Kraftkontroll.

## SE - INSTALLATION AV DYNAMISK KRAFTKONTROLL

Anslut UTP-kabeln med 8 ledningar mellan V2C ControlBox-mätaren och laddningspunkten enligt protokollet T-568A eller T-568B. Både V2C ControlBox-mätaren och laddningspunkten har en RJ45-ingång. Det är en parallell kabelanslutning: ena änden är ansluten till V2C ControlBox-mätaren och den andra änden till laddningspunkten.

1. Kontrollkort.
2. RS485/Modbus Kontakt.
3. V2C ControlBox.

Konsultera all information om installation av Dynamisk Kraftkontroll.

SA - تركيب التحكم الديناميكي في الطاقة  
قم بتوصيل كابل UTP ذو 8 لولاد بين جهاز قياس V2C ControlBox ونقطة الشحن وفقاً لبروتوكول T-568A أو T-568B. يتكون جهاز قياس V2C ControlBox بالإضافة إلى نقطة الشحن على مدخل RJ45. هذا عبارة عن اتصال كبل متوازي يتم توصيل أحد الطرفين بقياس V2C ControlBox والطرف الأخرى بنقطة الشحن.

1. بطاقة التحكم.
2. موصل RS485/Modbus.
3. صندوق التحكم V2C.

راجع جميع الخطوات حول تثبيت التحكم الديناميكي في الطاقة.

## SK - INŠTALÁCIA DYNAMICKÉHO RIADENIA VÝKONU

Pripojte kábel UTP so 8 vodičmi medzi meračom V2C ControlBox a bodom dobjajania podľa protokolu T-568A alebo T-568B. Súčasne merač V2C ControlBox, ako aj bod dobjajania disponujú vstupom RJ45. Ide o paralelné káblové pripojenie: jedna koncovka je pripojená k meraču V2C ControlBox a druhá koncovka k bodu dobjajania.

1. Riadiaca doska.
2. Konektor RS485/Modbus.

3. V2C ControlBox. Pozrite si všetky informácie o inštalácii Dynamického Riadenia Výkonu.

## SI - NAMESTITEV DINAMIČNEGA KONTROLIRANJA MOČI

Povežite UTP-kabel z 8 žicami med števcem V2C ControlBox in točko polnjenja po protokolu T-568A ali T-568A. Tako V2C ControlBox števec kot tudi točka polnjenja imata vhod RJ45. Gre za vzporedno kabelsko povezavo: en konec je povezan s števcem V2C ControlBox, drugi konec pa s točko polnjenja.

1. Nadzorna plošča.
2. Priključek RS485/Modbus.
3. V2C ControlBox.

Preverite vse informacije o namestitvi Dinamičnega Kontroliranja Moči.

## RO - INSTALAREA CONTROLULUI DINAMIC DE PUTERE

Conectați cablul UTP cu 8 fire între contorul V2C ControlBox și punctul de încărcare conform protocolului T-568A sau T-568B. Atât contorul V2C ControlBox, cât și punctul de încărcare au un conector RJ45. Este vorba despre o conexiune de cablu în paralel: un capăt este conectat la contorul V2C ControlBox, iar celălalt capăt la punctul de încărcare.

1. Placă de control.
2. Conector RS485/Modbus
3. V2C ControlBox.

Consultați toate informațiile despre instalarea Controlului Dinamic de Putere.

## ADD AN E-CHARGER ES - AÑADE UN CARGADOR

1. Download the V2C Cloud app and create an account.



From Android



From iOS

2. Open the app and tap the '+' button.

3. Enter the charger's ID number manually or scan the QR code. The ID number can be found in the S/N section of the label on the side of the charger.

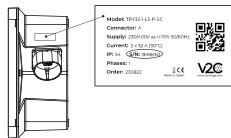

4. Add a name to the e-Charger and press the 'Add charger' button.

**ES - 1.** Descarga la app V2C Cloud y crea una cuenta.

2. Entra en la app y pulsa el botón '+'.  
3. Introduce el número ID del cargador de forma manual o escaneando el código QR. En número ID se encuentra en el apartado S/N de la etiqueta que tiene el cargador en el lateral.

4. Añade un nombre al e-Charger y pulsa el botón 'Añadir cargador'.

## FR - AJOUTEZ UN CHARGEUR

1. Téléchargez l'application V2C Cloud et créez un compte.

2. Ouvrez l'application et appuyez sur le bouton '+'.  
3. Saisissez manuellement le numéro d'identification du chargeur ou scannez le QR code. Le numéro d'identification se trouve dans la section S/N de l'étiquette sur le côté du chargeur.

4. Ajoutez un nom au e-Charger et appuyez sur le bouton 'Ajouter le chargeur'.

## IT - AGGIUNGI UN CARICATORE

1. Scarica l'app V2C Cloud e crea un account.

2. Apri l'app e premi il pulsante '+'.  
3. Inserisci manualmente il numero ID del caricatore o scansione il codice QR. Il numero ID si trova nella sezione S/N dell'etichetta sul lato del caricatore.

4. Aggiungi un nome all'e-Charger e premi il pulsante 'Aggiungi caricatore'.

## PT - ADICIONE UM CARREGADOR

1. Descarregue a aplicação V2C Cloud e crie uma conta.

2. Abra a aplicação e leccione o botão '+'.  
3. Insira o número ID do carregador manualmente ou faça o scan do QR code. O número ID pode ser encontrado na seção S/N da etiqueta na lateral do carregador.

4. Adicione um nome ao e-Charger e pressione o botão 'Adicionar carregador'.

## PL - DODAJ ŁADOWARKĘ

1. Pobierz aplikację V2C Cloud i załóż konto.

2. Wejdź do aplikacji i naciśnij przycisk '+'.  
3. Wprowadź numer ID ładowarki ręcznie lub zeskanuj kod QR. Numer ID znajduje się w sekcji S/N na etykiecie bocznej ładowarki.

4. Dodaj nazwę e-Charger i naciśnij przycisk 'Dodaj ładowarkę'.

## DE - FÜGEN SIE EINEN LADEGERÄT HINZU

1. Laden Sie die V2C Cloud-App herunter und erstellen Sie ein Konto.

2. Öffnen Sie die App und tippen Sie auf die Schaltfläche '+'.  
3. Geben Sie die ID-Nummer des Ladegeräts manuell ein oder scannen Sie den QR-Code. Die ID-Nummer befindet sich im Abschnitt S/N des Etiketts an der Seite des Ladegeräts.

4. Fügen Sie einen Namen für den e-Charger hinzu und drücken Sie die Schaltfläche 'Ladegerät hinzufügen'.

## NL - VOEG EEN LADER TOE

1. Download de V2C Cloud-app en maak een account aan.

2. Open de app en tik op de '+' knop.  
3. Voer het ID-nummer van de lader handmatig in of scan de QR-code. Het ID-nummer is te vinden in het S/N-gedeelte van het label aan de zijkant van de lader.

4. Voeg een naam toe aan de e-Charger en druk op de knop 'Lader toevoegen'.

## CZ - PŘIDEJTE NABÍJEČ

1. Stáhněte si aplikaci V2C Cloud a vytvořte si účet.

2. Otevřete aplikaci a klepněte na tlačítko '+'.  
3. Ručně zadejte identifikační číslo nabíječe nebo skenujte QR kód. Identifikační číslo najdete v sekci S/N na štítku na boku nabíječe.

4. Přidejte název e-Chargeru a stiskněte tlačítko 'Přidat nabíječ'.

## SE - LÄGG TILL EN LADDARE

1. Ladda ner V2C Cloud-appen och skapa ett konto.

2. Öppna appen och tryck på knappen '+'.  
3. Ange laddarens ID-nummer manuellt eller skanna QR-koden. ID-numret finns i avsnittet S/N på etiketten på sidan av laddaren.

4. Lägg till en namn till e-Charger och tryck på knappen 'Lägg till laddare'.

## DK - TILFØJ EN OPLADER

1. Download V2C Cloud-appen og opret en konto.
2. Åbn appen og tryk på knappen '+'.  
3. Indtast manuelt opladerens ID-nummer eller scan QR-koden. ID-nummeret findes i S/N-sektionen på etiketten på siden af opladeren.
4. Tilføj et navn til e-Charger og tryk på knappen 'Tilføj oplader'.

## LV - PIEVIENOT LĀDĒTĀJU

1. Lejupielādējiet V2C Cloud lietotni un izveidojiet kontu.
2. Ienāciet lietotnē un nospiediet pogu '+'.  
3. Ievadiet lādētāja ID numuru manuāli vai nolasi QR kodu. ID numurs atrodas lādēkļa sērijas numura (S/N) sadaļā uz lādētāja sānu etiķetes.
4. Pievienojiet e-Charger nosaukumu un nospiediet pogu 'Pievienot lādētāju'.

## LT - PRIDĖTI ĮKROVIKLĮ

1. Parsisiųskite V2C Cloud programėlę ir sukūrkite paskyrą.
2. Įeikite į programėlę ir paspauskite mygtuką '+'.  
3. Įveskite įkroviklio ID numerį rankiniu būdu arba nuskaitykite QR kodą. ID numeris randamas etiketės šone skyriuje S/N.
4. Pridėkite e-Charger pavadinimą ir paspauskite mygtuką 'Pridėti įkroviklį'.

## EE - LISA LAADIJA

1. Laadige alla V2C Cloud rakendus ja looge konto.
2. Avage rakendus ja vajutage nuppu '+'.  
3. Sisestage laadija ID number käsitsi või skannige QR-kood. ID number asub laadija küljel oleva sildi osas S/N.
4. Lisage e-Chargerile nimi ja vajutage nuppu 'Lisa laadija'.

## SA - إضافة شاحن

1. قم بتنزيل تطبيق V2C Cloud وقم بإنشاء حساب.
2. افتح التطبيق واضغط على الزر "+".
3. أدخل رقم معرف الشاحن يدويًا أو قم بمسح رمز QR. يوجد رقم التعريف في قسم S/N بالمصنف الموجود على جانب الشاحن.
4. أضف اسمًا إلى الشاحن الإلكتروني واضغط على زر "إضافة شاحن".

## SK - PRIDATĀ NABÍJAČ

1. Stiahnite si aplikáciu V2C Cloud a vytvorte si účet.
2. Otvorte aplikáciu a kliknite na tlačidlo '+'.  
3. Ručne zadajte ID číslo nabíjačky alebo naskenujte QR kód. ID číslo nájdete v časti S/N na štítku na boku nabíjačky.
4. Pridajte názov e-Chargeru a kliknite na tlačidlo 'Pridat nabíjač'.

## SI - DODAJTE POLNILNIK

1. Prenesite aplikacijo V2C Cloud in ustvarite račun.
2. Odprite aplikacijo in tapnite na gumb '+'.  
3. Vnesite številko ID polnilca ročno ali preberite QR kodo. ID številka se nahaja v razdelku S/N na etiketi na strani polnilca.
4. Dodajte ime e-Chargerju in tapnite na gumb 'Dodaj polnilca'.

## RO - ADAUGĂ UN ÎNCĂRCĂTOR

1. Descărcați aplicația V2C Cloud și creați un cont.
2. Deschideți aplicația și apăsați butonul '+'.  
3. Introduceți manual numărul ID al încărcătorului sau scanați codul QR. Numărul ID se găsește în secțiunea S/N de pe eticheta laterală a încărcătorului.
4. Adăugați un nume stației de încărcare și apăsați butonul 'Adăugare încărcător'.

## CONNECTIVITY OF TRYDAN PRO ES - CONECTIVIDAD DE TRYDAN PRO

**Ethernet.** Connect the network cable to the control board. The connection is made automatically. The DHCP must be set to automatic mode (IP assignment).

**ES - Ethernet (cable de red).** Conecta el cable de red en el puerto correspondiente de la placa de control. La conexión se realiza automáticamente. El DHCP tiene que estar puesto en modo automático (asignación de IP).

**4G.** The connection is made via a SIM card, which is already preconfigured and included on the control board.  
**ES - 4G.** La conexión se realiza a partir de una tarjeta SIM, que ya está preconfigurada e incluida en la placa de control.

### How to choose the connection type in the V2C Cloud app.

1. Enter the app and select the charger.
2. Go to the settings and scroll to the bottom of the menu.
3. Select the 'Configure connection' button.
4. Choose the type of connection you want to establish on your e-Charger.

For more information, scan the QR code:

#### ES - Cómo elegir el tipo de conexión en la app V2C.

1. Entra en la app y selecciona el cargador.
2. Accede a la configuración y desliza hasta el final del menú.
3. Selecciona el botón 'Configuración conexión'.
4. Elige el tipo de conexión que quieres establecer en tu e-Charger.

Para más información, escanea el código QR:

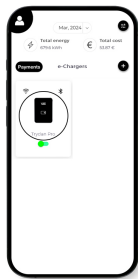

1.

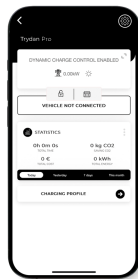

2.

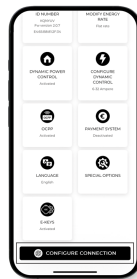

3.

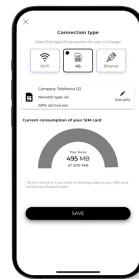

4.

**RFID.** Activate the RFID reader, add cards and share your e-Charger with other users through secure and authorized access.

**ES - RFID.** Activa el lector RFID, añade tarjetas y comparte tu e-Charger con otros usuarios mediante acceso seguro y autorizado.

#### FR - CONNECTIVITÉ DE TRYDAN PRO

**Ethernet.** Connectez le câble réseau à la carte de contrôle. La connexion se fait automatiquement. Le DHCP doit être réglé en mode automatique (attribution IP).

**4G.** La connexion se fait via une carte SIM, qui est déjà préconfigurée et incluse sur la carte de contrôle.

#### Comment choisir le type de connexion dans l'application V2C Cloud.

1. Entrez dans l'application et sélectionnez le chargeur. 2. Allez dans les paramètres et faites défiler jusqu'en bas du menu. 3. Sélectionnez 'Configurer la connexion'. 4. Choisissez le type de connexion que vous souhaitez établir sur votre e-Charger. Pour plus d'informations, scannez le QR code.

**RFID -** Activez le lecteur RFID, ajoutez des cartes et partagez votre e-Charger avec d'autres utilisateurs grâce à un accès sécurisé et autorisé.

#### IT - CONNETTIVITÀ DI TRYDAN PRO

**Ethernet.** Collegare il cavo di rete alla scheda di controllo. La connessione avviene automaticamente. Il DHCP deve essere impostato in modalità automatica (assegnazione IP).

**4G.** La connessione avviene tramite una scheda SIM, che è già preconfigurata e inclusa nella scheda di controllo.

#### DE - KONNEKTIVITÄT DES TRYDAN PRO

**Ethernet.** Schließen Sie das Netzwerkkabel an die Steuerplatte an. Die Verbindung wird automatisch hergestellt. Der DHCP muss auf den automatischen Modus (IP-Zuweisung) eingestellt sein.

**4G.** Die Verbindung erfolgt über eine SIM-Karte, die bereits vorkonfiguriert und auf der Steuerplatine enthalten ist.

**So wählen Sie den Verbindungstyp in der V2C Cloud-App aus.** 1. Öffnen Sie die App und wählen Sie das Ladegerät aus. 2. Gehen Sie zu den Einstellungen und scrollen Sie bis zum Ende des Menüs. 3. Wählen Sie die Schaltfläche 'Verbindung konfigurieren'. 4. Wählen Sie den Verbindungstyp, den Sie für Ihr e-Ladegerät herstellen möchten. Für weitere Informationen scannen Sie den QR-Code

**RFID.** Aktivieren Sie den RFID-Leser, fügen Sie Karten hinzu und teilen Sie Ihr e-Ladegerät mit anderen Benutzern durch sicheren und autorisierten Zugriff.

#### NL - CONNETTIVITEIT VAN TRYDAN PRO

**Ethernet.** Sluit de netwerkkabel aan op daarvoor bestemde RJ45 connector op de printplaat. De Trydan maakt automatisch verbinding DHCP moet worden ingesteld op de automatische modus (IP-toewijzing) | Geen statisch IP

**4G.** De internetverbinding komt tot stand via de meegeleverde en pre-geconfigureerde SIM kaart.

Come scegliere il tipo di connessione nell'app V2C Cloud. **1.** Accedi all'app e seleziona il caricatore. **2.** Vai alle impostazioni e scorri fino in fondo al menu. **3.** Seleziona il pulsante 'Configura connessione'. **4.** Scegli il tipo di connessione che desideri stabilire sul tuo e-Charger. Per ulteriori informazioni, scansiona il codice QR: **RFID.** Attiva il lettore RFID, aggiungi carte e condividi il tuo e-Charger con altri utenti tramite accesso sicuro e autorizzato.

#### PT - CONECTIVIDADE NO TRYDAN PRO

**Ethernet.** Ligue o cabo de rede à electrónica de controlo. A conexão é efetuada automaticamente. O DHCP tem de estar definido em modo automático (atribuição de IP).

**4G.** A conexão é feita através de um cartão SIM, que já está pré-configurado e incluído na electrónica de controlo.

**Como escolher o tipo de conexão na aplicação V2C Cloud. 1.** Entre na aplicação e seleccione o carregador. **2.** Acceda às d para as configurações e role até o final do menu. **3.** Seleccione o botão 'Configurar conexão'. **4.** Escolha o tipo de conexão que pretende estabelecer no seu e-Charger. Para mais informações, digitalizar o código QR.

**RFID.** Ative o leitor RFID, adicione cartões e compartilhe o seu e-Charger com outros usuários através de acesso seguro e autorizado.

#### PL - ŁĄCZNOŚĆ W TRYDAN PRO

**Ethernet.** Podłącz kabel sieciowy do płyty sterującej. Połączenie zostanie nawiązane automatycznie. DHCP musi być ustawione w trybie automatycznym (przydzielanie IP).

**4G.** Połączenie odbywa się za pomocą karty SIM, która jest już wstępnie skonfigurowana i dołączona do płyty sterującej.

**Jak wybrać typ połączenia w aplikacji V2C Cloud. 1.** Wejdź do aplikacji i wybierz ładowarkę. **2.** Przejdź do ustawień i przewiń na dół menu. **3.** Wybierz przycisk 'Konfiguruj połączenie'. **4.** Wybierz typ połączenia, które chcesz ustanowić na swoim e-Chargerze. Aby uzyskać więcej informacji, zeskanuj kod QR.

**RFID.** Aktywuj czytnik RFID, dodaj karty i udostępniaj swój e-Charger innym użytkownikom dzięki bezpiecznemu i autoryzowanemu dostępowi.

#### DK - TILSLUTNINGSMULIGHEDER TRYDAN PRO

**Ethernet.** Tilslut netværkskablet til kontrolkortet. Forbindelsen oprettes automatisk. DHCP skal indstilles til automatisk tilstand (IP-tildeling).

**4G.** Forbindelsen sker via et SIM-kort, som allerede er forudkonfigureret og inkluderet i kontrolkortet.

**Sådan vælger du forbindelsestypen i V2C Cloud-appen. 1.** Gå ind i appen og vælg opladeren. **2.** Gå til indstillingerne og rul ned til bunden af menuen. **3.** Vælg knappen 'Konfigurer forbindelse'. **4.** Vælg den forbindelsestype, du ønsker at oprette på din e-Charger. For mere information, scan QR-koden.

**RFID.** Aktivér RFID-læseren, tilføj kort og del din e-Charger med andre brugere via sikker og autoriseret adgang.

#### LV - SAVIENOJAMĪBA TRYDAN PRO

**Ethernet.** Pievienojiet tīkla kabeli vadības panelim. Savienojums notiek automātiski. DHCP jābūt iestatītam automātiskajā režīmā (IP piešķiršana).

**4G.** Savienojums notiek, izmantojot SIM karti, kas jau ir iepriekš konfigurēta un iekļauta vadības panelī.

**Kā izvēlēties savienojuma veidu lietotnē V2C Cloud. 1.** Ieejiet lietotnē un izvēlieties lādētāju. **2.** Dodieties uz iestatījumiem un ritiniet līdz izvēlnes apakšai. **3.** Vēlēj knappen 'Konfigurēt forbindelse'. **4.** Izvēlieties savienojuma veidu, kuru vēlaties izveidot savā e-Charger. Lai iegūtu vairāk informācijas, skenējiet QR kodu.

**RFID.** Aktivizējiet RFID lasītāju, pievienojiet kartes un dalieties ar savu e-Charger ar citiem lietotājiem, izmantojot drošu un autorizētu piekļuvi.

#### U kunt het type internetverbinding selecteren in de V2C cloud app

**1.** Open de app en selecteer de lader. **2.** Ga naar de instelling en scroll naar beneden. **3.** Selecteer 'Verbinding configureren'. **4.** Kies het type internetverbinding waar u gebruik van wilt maken. Voor meer informatie kunt u de QR code scannen.

**RFID.** Activeer de Rfid lezer, voeg kaarten toe en deel de lader met andere via veilige en geautoriseerde toegang

#### CZ - KONEKTIVITA V TRYDAN PRO

**Ethernet.** Připojte síťový kabel k základní desce. Připojení se provede automaticky. DHCP musí být nastaveno na automatický režim (přifazení IP).

**4G.** Připojení probíhá prostřednictvím SIM karty, která je již předkonfigurovaná a instalována na základní desce.

**Jak vybrat typ připojení v aplikaci V2C Cloud. 1.** Vstupte do aplikace a vyberte nabíječku. **2.** Vstupte do nastavení a přejděte na konec nabídky. **3.** Vyberte tlačítko 'Konfigurovat připojení'. **4.** Vyberte typ připojení, který chcete ve své nabíječce nastavit. Pro více informací naskenujte QR kód.

**RFID.** Aktivujte RFID čtečku, přidejte karty a sdílejte svou nabíječku s ostatními uživateli prostřednictvím bezpečného a autorizovaného přístupu.

#### SE - ANSLUTNING I TRYDAN PRO

**Ethernet.** Anslut nätverkskabeln till styrkortet. Anslutningen sker automatiskt. DHCP måste vara inställt på automatisk läge (IP-tilldelning).

**4G.** Anslutningen sker via ett SIM-kort som redan är förkonfigurerat och inkluderat på styrkortet.

**Så här väljer du anslutningstyp i V2C Cloud-appen. 1.** Gå in i appen och välj laddaren. **2.** Gå till inställningarna och scrolla längst ner i menyn. **3.** Välj knappen 'Konfigurer anslutning'. **4.** Välj vilken typ av anslutning du vill upprätta på din e-Charger. För mer information, skanna QR-koden.

**RFID.** Aktivera RFID-läsaren, lägg till kort och dela din e-Charger med andra användare genom säker och auktoriserad åtkomst.

#### SA - CONECTIVIDADE NO TRYDAN PRO

**Ethernet.** Conecte o cabo de rede à placa de controle. A conexão é feita automaticamente. O DHCP deve ser configurado em modo automático (atribuição de IP).

**4G.** A conexão é feita através de um cartão SIM, que já está pré-configurado e incluído na placa de controle.

**Como escolher o tipo de conexão no aplicativo V2C Cloud. 1.** Entre no aplicativo e seleccione o carregador. **2.** Vá para as configurações e role até o final do menu. **3.** Seleccione o botão 'Configurar conexão'.

**4.** Escolha o tipo de conexão que deseja estabelecer no seu e-Charger. Para mais informações, escaneie o código QR.

**RFID.** Ative o leitor RFID, adicione cartões e compartilhe seu e-Charger com outros usuários através de acesso seguro e autorizado.

#### SK - KONEKTIVITA V TRYDAN PRO

**Ethernet.** Připojte síťový kabel k řídičej dosce. Připojení sa uskutoční automaticky. DHCP musí byť nastavené na automatický režim (priradenie IP).

**4G.** Připojení prebieha prostredníctvom SIM karty, ktorá je už predkonfigurovaná a zahrnutá v riadičej doske.

**Ako vybrať typ pripojenia v aplikácii V2C Cloud. 1.** Vstúpte do aplikácie a vyberte nabíjačku. **2.** Prejdite do nastavení a prejdite na koniec ponuky. **3.** Vyberte tlačidlo 'Konfigurovať pripojenie'. **4.** Vyberte typ pripojenia, ktoré chcete vo svojej e-nabíjačke nastaviť. Pre viac informácií naskenujte QR kód.

**RFID.** Aktivujte čítačku RFID, pridajte karty a zdieľajte svoju e-nabíjačku s ostatnými používateľmi prostredníctvom bezpečného a autorizovaného prístupu.

## LT - SUJUNGIAMUMAS TRYDAN PRO

**Ethernet.** Prijunkite tinklo kabelį prie valdymo plokštės. Ryšys užsimegs automatiškai. DHCP turi būti nustatytas automatinio režimu (IP priskyrimas).

**4G.** Ryšys užmezgamas per SIM kortelę, kuri jau yra iš anksto sukonfigūruota ir įtraukta į valdymo plokštę.

**Kaip pasirinkti ryšio tipą programėlėje V2C Cloud.** 1. Įeikite į programėlę ir pasirinkite įkroviklį. 2. Eikite į nustatymus ir slinkite iki meniu apačios. 3. Pasirinkite mygtuką 'Konfigūruoti ryšį'. 4. Pasirinkite ryšio tipą, kurį norite nustatyti savo e-įkroviklyje. Norėdami gauti daugiau informacijos, nuskaitykite QR kodą.

**RFID.** Aktyvinkite RFID skaitytuvą, pridėkite kortelės ir dalinkitės savo e-įkrovikliu su kitais naudotojais per saugų ir autorizuotą priėjimą.

## EE - TRYDAN PRO ÜHENDUVUS

**Ethernet.** Ühendage vörgukaabel juhtpaneeliga. Ühendus luuakse automaatselt. DHCP peab olema seadistatud automaatrežiimile (IP-aadressi määramine).

**4G.** Ühendus luuakse SIM-kaardi abil, mis on juba eelkonfigureeritud ja juhtpaneeli külge kinnitatud.

**Kuidas valida ühenduse tüüpi V2C Cloud rakenduses.** 1. Avage rakendus ja valige laadija. 2. Minge seadetesse ja kerige menüü lõppu.

**3.** Valige nupp 'Konfigureeri ühendus'. **4.** Valige ühenduse tüüp, mille soovite oma e-laadijas seadistada. Lisainfo saamiseks skannige QR-koodi.

**RFID.** Aktyvinkite RFID skaitytuvą, pridėkite kortelės ir dalinkitės savo e-įkrovikliu su kitais naudotojais per saugų ir autorizuotą priėjimą.

## SI - POVEZLJIVOST V TRYDAN PRO

**Ethernet.** Povežite omrežni kabel z nadzorno ploščo. Povezava se vzpostavi samodejno. DHCP mora biti nastavljen na samodejni način (dodeljevanje IP).

**4G.** Povezava se vzpostavi prek kartice SIM, ki je že predhodno konfigurirana in vključena v nadzorno ploščo.

**Kako izbrati vrsto povezave v aplikaciji V2C Cloud.** 1. Vstopite v aplikacijo in izberite polnilnik. 2. Pojdite v nastavitve in se pomaknite na dno menija. 3. Izberite gumb 'Konfiguriraj povezavo'. 4. Izberite vrsto povezave, ki jo želite vzpostaviti na vašem e-polnilniku. Za več informacij skenirajte QR kodo.

**RFID.** Aktivirajte RFID čitalnik, dodajte kartice in delite svoji e-polnilnik z drugimi uporabniki preko varnega in pooblaščenega dostopa.

## RO - CONECTIVITATE ÎN TRYDAN PRO

**Ethernet.** Conectați cablul de rețea la placa de control. Conexiunea se realizează automat. DHCP trebuie setat în modul automat (atribuire IP).

**4G.** Conexiunea se realizează printr-o cartelă SIM, care este deja preconfigurată și inclusă pe placa de control.

**Cum să alegeți tipul de conexiune în aplicația V2C Cloud.** 1. Întrați în aplicație și selectați încărcătorul. 2. Accesați setările și derulați până la partea de jos a meniului. 3. Selectați butonul 'Configurare conexiune'. 4. Alegeți tipul de conexiune pe care doriți să o stabiliți pe e-încărcătorul dvs. Pentru mai multe informații, scanați codul QR.

**RFID.** Activați cititorul RFID, adăugați carduri și partajați e-încărcătorul dvs. cu alți utilizatori prin acces securizat și autorizat.

## CONSIDERATIONS ES - CONSIDERACIONES

This e-Charger in mode 3 is classified according to section 5 of UNE-EN 61851-1 in a system of electric vehicle supply equipment connected to an AC supply network. The electric vehicle supply equipment system could be plug and cable or permanently connected. Its use is possible both outdoors and indoors, and it can be used in both restricted and unrestricted access areas. The installation is on a wall/post/column, and on a flat surface. It has protection against electric shock class II.

**ES -** Este e-Charger en modo 3 está clasificado según el apartado 5 de UNE-EN 61851-1 en un sistema de alimentación de VE conectado a una red de suministro de C.A. El sistema de alimentación del VE puede ser de clavija y cable o permanentemente conectado. Su uso es posible tanto en exterior como en interior, y se puede usar tanto en acceso restringido como no restringido. El montaje es en pared/poste/columna, y sobre superficie plana. Dispone de una protección contra el choque eléctrico clase II.

1. The owner must ensure that the charger is in perfect condition and check that the device isn't damage.
2. In case of defect, disconnect the charger and report its deficiency. In extreme cases, it must be replaced.
3. Do not make any transformations or modifications to the charging station without authorization!
4. Using adapters or converters is not allowed.
5. Ventilation: forced ventilation is not a fundamental requirement considering its manufacturing technology.
6. Unplug the charging cable by pulling the connector, never the cable.

**ES -** El propietario debe procurar que el cargador se maneje siempre en perfecto estado.

En caso de defecto, desconecta el cargador e informa de su deficiencia. En casos extremos, debe ser sustituido.

¡No realices ninguna transformación ni modificación en la estación de carga sin autorización!

No está permitido utilizar adaptadores o convertidores.

La ventilación forzada no es un requisito fundamental teniendo en cuenta la tecnología de su fabricación.

Desenchufa el cable de carga tirando del conector, nunca del cable.

The electrical supply line must be connected to an existing installation and comply with national and international regulations. Each charging station must be connected to its own residual current device with a rated residual operating current not exceeding 30mA of type A.

Determine the rated current according to the charging power and the supply line. Additional protection elements may be added. The installation sizing must be done according to the current state regulations. The residual current device and the circuit breaker in the supply line act as a network connection device.

**ES -** La línea de suministro eléctrico debe conectarse a una instalación existente y ajustarse a la normativa nacional e internacional. Cada estación de carga debe conectarse a un interruptor diferencial propio con una corriente de funcionamiento residual que no supere los 30mA de tipo A.

Determina la corriente nominal según la potencia de carga y la línea de alimentación. Pueden adicionarse otros elementos de protección. El

dimensionamiento de la instalación debe hacerse según la normativa estatal vigente. El interruptor diferencial y el interruptor magnetotérmico de la línea de alimentación actúan como dispositivo de conexión red.

## FR - CONSIDÉRATIONS

Cet e-Charger en mode 3 est classé selon la section 5 de UNE-EN 61851-1 dans un système d'équipement de recharge de véhicules électriques connecté à un réseau d'alimentation en courant alternatif.

Le système d'équipement de recharge de véhicules électriques sera soit à fiche et câble ou connectée de manière permanente. Son utilisation est possible à la fois en extérieur et en intérieur, et il peut être utilisé dans des zones à accès restreint ou non restreint.

L'installation se fait sur un mur/poteau/columne, et sur une surface plane. Il dispose d'une protection contre les chocs électriques de classe II.

**1.** Le propriétaire doit s'assurer que le chargeur est en parfait état. **2.** En cas de défaut, débranchez le chargeur et signalez son défaut. Dans les cas extrêmes, il doit être remplacé. **3.** Ne faites aucune transformation ou modification à la station de recharge sans autorisation ! **4.** Il est interdit d'utiliser des adaptateurs ou des convertisseurs. **5.** Compte tenu de sa technologie de fabrication, la ventilation forcée n'est pas une exigence fondamentale. **6.** Débranchez le câble de charge en tirant sur le connecteur, jamais sur le câble.

La ligne d'alimentation électrique doit être connectée à une installation existante et être conforme aux réglementations nationales et internationales. Chaque borne de recharge doit être connectée à son propre dispositif de courant résiduel avec un courant de fonctionnement résiduel nominal ne dépassant pas 30mA de type A. Déterminez le courant nominal en fonction de la puissance de charge et de la ligne d'alimentation. Des éléments de protection supplémentaires peuvent être ajoutés. Le dimensionnement de l'installation doit être effectué selon la réglementation en vigueur de l'État. Le dispositif de courant résiduel et le disjoncteur dans la ligne d'alimentation agissent comme dispositif de connexion réseau.

## DE - ÜBERLEGUNGEN

Dieser e-Charger im Modus 3 ist gemäß Abschnitt 5 der UNE-EN 61851-1 in ein Elektrofahrzeugversorgungssystem eingestuft, das an ein Wechselstromversorgungsnetz angeschlossen ist. Das Elektrofahrzeugversorgungssystem kann entweder mit Stecker und Kabel oder dauerhaft verbunden sein. Seine Verwendung ist sowohl im Innen- als auch im Außenbereich möglich und kann sowohl in eingeschränkten als auch in unbeschränkten Zugangsbereichen verwendet werden. Die Montage erfolgt an einer Wand, einem Pfosten oder einer Säule und auf einer ebenen Fläche. Er verfügt über einen Schutz gegen elektrischen Schlag der Klasse II.

**1.** Der Eigentümer muss sicherstellen, dass das Ladegerät stets in einwandfreiem Zustand ist. **2.** Im Falle eines Defekts sollte der Besitzer das Ladegerät trennen und den Mangel melden. In extremen Fällen muss es ausgetauscht werden. **3.** Führen Sie keine Änderungen oder Modifikationen an der Ladestation ohne Genehmigung durch! **4.** Die Verwendung von Adaptern oder Convertern ist nicht gestattet.

**5.** Belüftung: Eine Zwangslüftung ist angesichts der Technologie der Herstellung keine wesentliche Anforderung. **6.** Trennen Sie das Ladekabel, indem Sie am Stecker ziehen, niemals am Kabel. Die Stromversorgungsleitung muss an eine vorhandene Installation angeschlossen und den nationalen und internationalen Vorschriften angepasst werden. Jede Ladestation muss an einen eigenen Fehlerstromschutzschalter angeschlossen werden, dessen Bemessungsdifferenzstrom 30 mA des Typs A nicht überschreitet. Bestimmen Sie den Nennstrom entsprechend der Ladeleistung und der Stromversorgungsleitung. Weitere Schutzelemente können hinzugefügt werden. Die Dimensionierung der Installation muss gemäß den aktuellen staatlichen Vorschriften erfolgen. Der Fehlerstromschutzschalter und der Leitungsschutzschalter in der Stromversorgungsleitung fungieren als Netzanschlussgerät.

## IT - CONSIDERAZIONI

Questo e-Charger in modalità 3 è classificato secondo la sezione 5 di UNE-EN 61851-1 in un sistema di apparecchiatura per la ricarica dei veicoli elettrici collegato a una rete di alimentazione CA. Il sistema di apparecchiatura per la ricarica dei veicoli elettrici sarà a spina e cavo o permanentemente collegato. Il suo utilizzo è possibile sia all'aperto che al chiuso, e può essere utilizzato sia in aree ad accesso limitato che illimitato. L'installazione è su una parete/palo/colonna e su una superficie piana. Dispone di protezione contro gli urti elettrici di classe II.

**1.** Il proprietario deve assicurarsi che il caricatore sia sempre in perfette condizioni. **2.** In caso di difetto, scollegare il caricatore e segnalare la sua mancanza. Nei casi estremi, deve essere sostituito. **3.** Non apportare alcuna trasformazione o modifica alla stazione di ricarica senza autorizzazione! **4.** Non è consentito utilizzare adattatori o convertitori. **5.** La ventilazione forzata non è un requisito fondamentale considerando la sua tecnologia di produzione. **6.** Scollegare il cavo di ricarica tirando il connettore, mai il cavo. Pericolo di scorie!

La linea di alimentazione elettrica deve essere collegata a un impianto esistente e rispettare le normative nazionali e internazionali. Ogni stazione di ricarica deve essere collegata al proprio dispositivo a corrente residua con una corrente nominale residua non superiore a 30mA di tipo A. Determinare la corrente nominale in base alla potenza di ricarica e alla linea di alimentazione. Possono essere aggiunti ulteriori elementi di protezione. La dimensione dell'installazione deve essere effettuata in conformità con la normativa statale attuale. Il dispositivo a corrente residua e il dispositivi di protezione nella linea di alimentazione fungono da dispositivo di connessione di rete.

## PT - CONSIDERAÇÕES

O modo 3 de carregamento é classificado de acordo com a secção 4 da UNE-EN 61851-1, esta corresponde a uma alimentação direta a uma rede de alimentação AC. A sua utilização é possível tanto em exteriores como em interiores, e pode ser utilizado tanto em acesso restrito como não restrito. A montagem pode ser realizada na parede/poste/coluna e em superfície plana. Possui proteção contra choque elétrico de classe II.

**1.** O proprietário deve garantir que o carregador seja manuseado em perfeito estado. **2.** Em caso de defeito, desconecte o carregador e informe sobre a sua não conformidade. Em casos extremos, deve ser substituído. **3.** Não realize qualquer transformação ou modificação na estação de carregamento sem autorização! **4.** Não é permitido utilizar adaptadores ou conversores. **5.** A ventilação forçada não é um requisito fundamental tendo em conta a tecnologia da sua fabricação. **6.** Desconecte o cabo de carregamento retirando e pressionando no conector, nunca pelo cabo.

A alimentação elétrica deve ser conectada a uma instalação existente e estar em conformidade com os regulamentos do país. Cada estação de carregamento deve ser conectada ao seu próprio dispositivo de corrente residual com uma corrente residual nominal de operação que não exceda 30mA do tipo A. Determine a corrente nominal de acordo com a potência de carregamento e a secção de alimentação. Podem ser adicionados elementos de proteção de acordo com a instalação. O dispositivo de corrente residual e o disjuntor no cabo de alimentação atuam como dispositivo de conexão de rede (ON/OFF).

## PL - UWAGI

Ta stacja ładowania w trybie 3 jest sklasyfikowana zgodnie z punktem 5 normy UNE-EN 61851-1 jako system zasilania pojazdów elektrycznych podłączony do sieci zasilającej prądem przemiennym. System zasilania pojazdu elektrycznego może być z wtyczką i kablem lub być stałym podłączeniem. Jego użytkowanie jest możliwe zarówno na zewnątrz, jak i wewnątrz budynków, a także w obszarach o ograniczonym lub nieograniczonym dostępie. Montaż odbywa się na ścianie/śłupie/kolumnie oraz na płaskiej powierzchni. Posiada on ochronę przed porażeniem prądem klasy II.

**1.** Właściciel powinien dbać o to, aby ładowarka zawsze była w idealnym stanie. **2.** W przypadku wystąpienia wady należy odłączyć ładowarkę i zgłosić jej niedoskonałość. W przypadkach skrajnych należy ją wymienić. **3.** Nie dokonuj żadnych zmian ani modyfikacji w stacji

## NL - OVERWEGINGEN

Deze e-Charger in modus 3 is geclassificeerd volgens sectie 5 van UNE-EN 61851-1 in een elektrisch voertuigvoedingssysteem dat is aangesloten op een wisselstroomvoeding. Het voedingssysteem van het elektrische voertuig kan met stekker en kabel zijn of permanent zijn aangesloten. Het kan zowel binnen als buiten worden gebruikt, en kan zowel in beperkt als onbeperkt toegankelijke gebieden worden gebruikt. De montage is aan de muur/paal/kolom en op een vlak oppervlak. Het beschikt over bescherming tegen elektrische schokken klasse II. 1. De eigenaar moet ervoor zorgen dat de lader altijd in perfecte staat wordt gehouden. 2. In geval van een defect, koppel de lader los en meld het gebrek. In extreme gevallen moet het worden vervangen. 3. Voer geen enkele transformatie of wijziging aan het laadstation uit zonder toestemming! 4. Het gebruik van adapters of converters is niet toegestaan. 5. Ventilatie: geforceerde ventilatie is geen fundamentele vereiste gezien de fabricagetechnologie. 6. Trek de laadbak los door aan de stekker te trekken, nooit aan de kabel. De elektriciteitsvoorzieningslijn moet worden aangesloten op een bestaande installatie en voldoen aan nationale en internationale normen. Elke laadstation moet worden aangesloten op een eigen differentieelschakelaar met een reststroom van maximaal 30 mA van type A.

Bepaal de nominale stroom op basis van het laadvermogen en de voedingslijn. Extra beschermingselementen kunnen worden toegevoegd. De dimensionering van de installatie moet worden uitgevoerd volgens de geldende nationale voorschriften. Het aardlekschakelaar en de stroomonderbreker in de stroomtoevoer fungeren als aansluiting op het netwerk.

## CZ - ÚVAHY

Tento e-Charger v režimu 3 je klasifikován podle oddílu 5 normy UNE-EN 61851-1 v systému napájení EV připojeném k síti střídavého proudu. Napájecí systém EV může být s vtičicí a kabelem nebo trvale připojený. Jeho použití je možné jak venku, tak uvnitř a může být používán jak v omezených, tak v neomezených přístupových oblastech. Montáž je na zed/stojan/sloupec a na plochém povrchu. Má ochranu proti elektrickým šoků třídy II.

**1.** Vlastník by měl zajistit, aby byl nabíječ vždy udržován v perfektním stavu. **2.** V případě závady odpojte nabíječ a informujte o jeho nedostatku. V extrémních případech je třeba jej nahradit. **3.** Neprovádějte žádné úpravy ani změny na nabíjecí stanici bez povolení! **4.** Použítí adaptérů nebo konvertorů není povoleno. **5.** Nucená ventilace není základním požadavkem s ohledem na technologii výroby. **6.** Odpojte nabíjecí kabel tahem za konektor, nikoli za kabel. Napájecí vedení musí být připojeno k existující instalaci a musí odpovídat národním a mezinárodním předpisům. Každá nabíjecí stanice musí být připojena k vlastním diferenciálnímu spínači s reziduálním proudem nepřesahujícím 30 mA typu A. Nominální proud se určí podle výkonu nabíjení a napájecího vedení. Další ochranné prvky lze přidat. Dimenzování instalace musí být provedeno podle platných státních předpisů. Diferenciální spínač a magnetotermický spínač v napájecím vedení fungují jako zařízení pro připojení do sítě.

## SE - ÖVERVÄGANDEN

Denna e-laddare är läge 3 är klassificerad enligt avsnitt 5 i UNE-EN 61851-1 som en kraftförsörjningssystem för elfordon ansluten till ett växelströmsnät. Elfordonets kraftförsörjningssystem kan vara med stickkontakt och kabel eller permanent ansluten. Det kan användas både inomhus och utomhus och kan användas både med begränsad och obegränsad tillgång. Installationen är på vägg/stolpe/kolumn och på plan yta. Den har skydd mot elektrisk stöt av klass II.

**1.** Ägaren bör se till att laddaren alltid hanteras i perfekt skick. **2.** Vid fel, koppla bort laddaren och rapportera dess brist. I extrema fall bör den ersättas. **3.** Gör inga ändringar eller modifieringar i laddningsstationen utan tillstånd! **4.** Det är inte tillåtet att använda adapter eller omvandlare. **5.** Ventilation: Tvingad ventilation är inte ett grundläggande krav med tanke på tillverkningstekniken. **6.** Koppla ur laddningskabeln

ładowania bez uprzedniej autoryzacji! **4.** Użycie adapterów lub konwerterów jest niedozwolone. **5.** Wentylacja: wymuszona wentylacja nie jest fundamentalnym wymogiem z uwagi na technologię produkcji. **6.** Odłącz kabel ładowania poprzez wyciągnięcie wtyczki, nigdy pociągając za sam kabel.

Linia zasilająca musi być podłączona do istniejącej instalacji i być zgodna z krajowymi i międzynarodowymi przepisami. Każda stacja ładowania musi być podłączona do własnego wyłącznika różnicowo-prądowego o prądzie różnicowym nieprzekraczającym 30 mA typu A. Należy określić prąd znamionowy w zależności od mocy ładowania i linii zasilającej. Można dodać inne elementy ochronne. Pomiar instalacji należy wykonać zgodnie z obowiązującymi przepisami krajowymi. Wyłącznik różnicowoprądowy i wyłącznik nadmiarowy w linii zasilającej działają jako urządzenie sieciowe.

## DK - OVERVEJSELSER

Denne elbil oplader er Type 3 klassificeret i henhold til afsnit 5 i UNE-EN 61851-1 i et system med forsyningsudstyr til elektriske køretøjer, der er tilsluttet et AC-forsyningsnetværk. Systemet med forsyningsudstyr til elektriske køretøjer kan være med stik og kabel eller permanent tilsluttet. Det er muligt at bruge det både udendørs og indendørs, og det kan bruges i både områder med begrænset og ubegrænset adgang. Installationen sker på en væg/stolpe/søjle og på en flad overflade. Den har beskyttelse mod elektrisk stød klasse II.

**1.** Ejeren skal sikre, at opladeren altid håndteres i perfekt stand. **2.** I tilfælde af fejl, afbryd opladeren og rapporter dens mangel. I ekstreme tilfælde skal den udskiftes. **3.** Foretag ikke nogen ændringer eller modificeringer i opladningsstationen uden tilladelse! **4.** Det er ikke tilladt at bruge adaptere eller konvertere. **5.** Tvungen ventilation er ikke et grundlæggende krav, med tanke på produktionsmetoden. **6.** Afmonter opladningskablet ved at trække i stikket, aldrig i kablet.

El-forsyningslinjen skal tilsluttes en eksisterende installation og tilpasses national og international lovgivning. Hver opladningsstation skal tilsluttes en egen differentielafbryder med en reststrøm, der ikke overstiger 30 mA af type A. Bestem nominal strøm i henhold til opladningskapacitet og strømforsyningslinje. Yderligere beskyttelselementer kan tilføjes. Installationens dimensionering skal udføres i overensstemmelse med gældende national lovgivning. Differentialafbryderen og strømforsyningslinjens magnetisk termiske afbryder fungerer som nettilslutningsenhed.

## LV - APSVERUMI

Šis e-Charger režimā 3 ir klasificēts saskaņā ar UNE-EN 61851-1 5. sadaļu kā elektrisko transportlīdzekļu barošanas sistēma, kas pievienota pie AC barošanas tīkla. Elektrisko transportlīdzekļu barošanas sistēma var būt ar spraudni un vadu vai pastāvīgi pieslēgta. Tās izmantošana ir iespējama gan ārā, gan iekšpusē, un to var izmantot gan ierobežotā, gan neierobežotā piekļuves režimā. Tās uzstādīšana notiek uz sienas/staba/kolonnu un uz plakanas virsmas. Tā ir aprīkota ar II. klases elektriskās šoka aizsardzību.

**1.** Ipašniekiem vienmēr jāpārlicinās, kas uzlādētājs vienmēr tiek lietots ideālā stāvoklī. **2.** Defektu gadījumā atvienojiet uzlādētāju un paziņojiet par tā trūkumiem. Ekstrēmos gadījumos tas ir jāaizstāj. **3.** Nepaveicieties nekādu pārveidojumu vai modificējumu veikšanu uzlādes stacijā bez atļaujas! **4.** Nav atļauts izmantot adapterus vai konvertorus. **5.** Piespiedu ventilācija nav būtisks nosacījums, ņemot vērā tā izgatavošanas tehnoloģiju. **6.** Afmonter opladningskablet ved at trække i stikket, aldrig i kablet. Atvienojiet uzlādes vadu, vilkott pievienotāju, nevis vadu/valsts un starptautiskajai normatīvajai prasībai. Katram uzlādes stāvīvietam jāpieslēdz savs diferenciālais slēdzis ar darba režidūalo strāvu, kas nepārsniedz 30 mA, tipa A. Nominālo strāvu nosaka atbilstoši uzlādes jaudai un barošanas līnijai. Var pievienot arī citus aizsardzības elementus. Instalācijas izmērs jāizvēlas, ievērojot valsts normatīvo aktu prasības. Diferenciālais slēdzis ir barošanas līnijas termiskais magnētiskais slēdzis darbojas kā tīkla pievienošanas ierīce.

## LT - APSVARSTYMAS

Šis e-Charger, darbinio režimo 3, yra klasifikuojamas pagal UNE-EN 61851-1 skyrių 5 kaip elektromobilo maitinimo sistema, prijungta prie srovės tiekimo tinklo. Elektromobilo maitinimo sistema gali būti sukišimo kištuku

genom ant dra i kontakten, aldrig i kabeln.

Eldrör ska anslutas till en befintlig installation och anpassas till nationella och internationella bestämmelser. Varje laddningsstation ska anslutas till en egen jordfelsbrytare med en restström på högst 30 mA av typ A.

Bestäm den nominella strömmen enligt laddningskraften och matningslinjen. Ytterligare skyddsselement kan läggas till. Installationen ska dimensioneras enligt gällande nationell lagstiftning.

Jordfelsbrytaren och överströmsskyddsbrytaren i matningslinjen fungerar som anslutningsenhet.

## SA - الاضبارات

يتم تصنيف هذا الوضع 3 للشاحن الكهربوي وفقاً للقسام 5 من UNE-EN 61851-1 في نظام معدات شحن السيارة الكهربائية المتصل بشبكة طاقة التيار المتردد، سيكون نظام معدات شحن السيارة الكهربائية إما مثبتس وكابل أو متصل بشكل دائم، يمكن استخدامه في الهواء الطلق وفي الداخل، ويمكن استخدامه في المناطق ذات الوصول المحدود أو غير المقيد، يتم التثبيت على الحائط/العمود/العمود. وأبلغ عن الخطأ، في الحالات القصوى، يجب استبداله. 3. لا تقم بإجراء أي تعديلات أو تعديلات على محطة الشحن دون تصريح. 4. يحظر بصر استخدام المحولات أو لحوالات. 5. بالنظر إلى تكنولوجيا التشفير، فإن التوهية القسرية ليست مطلناً أساسية. 6. الفصل كامل الشحن من طريق سحب الموصل. وليس الكابل أبداً.

يجب أن يكون خط إمداد الطاقة متصلاً بتركيب موجود وأن يتوافق مع اللوائح الوطنية والدولية، يجب أن تكون كل محطة شحن متصلة بجهاز التيار المتدفقي الخاص بها بيار قدره التشغيل المثبتي المقدر لا يتجاوز 30 مللي أمبير من النوع 1. حدد التيار المقدر وفقاً لقوة العمل وخط الطاقة، يمكن إضافة عناصر حماية إضافية، يجب أن يتم تنفيذ تعجيم التثبيت وفقاً للوائح الدولة الحالية، يعمل جهاز التيار المتدفقي وحقق دائرة الكهربائية في خط الطاقة كجهاز اتصال بالشبكة.

## SK - ZVAŽOVANIA

Tento e-Charger v režime 3 je klasifikovaný podľa článku 5 normy UNE-EN 61851-1 ako zariadenie na napájanie elektrických vozidiel pripojené k AC napájaciemu zdroju. Zdroj napájania elektrického vozidla môže byť buď s kľincovým a káblom alebo trvale pripojený. Jeho použitie je možné ako vonku, tak aj vnútri a môže byť používaný v obmedzenom alebo neobmedzenom prístup. Montáž sa vykonáva na stenu/stĺp/súľade a na plochú plochu. Je vybavený ochranou proti elektrickému úderu triedy II.

**1.** Vlastník by mal vždy zabezpečiť, aby sa nabíjačka používala vždy v perfektnom stave. **2.** V prípade poruchy odpojte nabíjačku a informujte o jej nedostatkoch. V extrémnych prípadoch ju treba vymeniť. **3.** Neuskutočňujte žiadne transformácie alebo úpravy na nabíjacej stanici bez povolenia! **4.** Nepoužívajte adaptéry ani konvertry. **5.** Nútená ventilácia nie je zásadným požiadavkou, berúc do úvahy technológiu jej výroby. **6.** Odpojte nabíjaci kábel ťahom za konektor, nikdy za kábel. Elektrický zdroj musí byť pripojený k existujúcej inštalácii a musí byť prispôbený národným a medzinárodným predpisom. Každá nabíjacia stanica musí byť pripojená k vlastnému diferenciálnemu prepínaču s prevádzkovým zvyškovým prúdom nepresahujúcim 30 mA typu A. Nominálny prúd je určený podľa výkonu nabíjania a nabíjacej linky. Môžu byť pridané ďalšie ochranné prvky. Rozmery inštalácie musia byť vybrané v súlade s platnými vnútroštátnymi predpismi. Diferenčný prepínač a tepelnomagnetylky prepínač v napájacej linke fungujú ako zariadenie na pripojenie k sieti.

## SI - PREUPOŠTEVANJA

Ta e-Charger v načinu 3 je razvrščen v skladu z razdelkom 5 standarda UNE-EN 61851-1 v sistem za napajanje VE, ki je priključena na omrežje AC. Napajalni sistem VE lahko predstavlja vtičnik in kabel ali pa je trajno

ir kabelu arba pastoviai prijungta. Jo naudojimas galimas tiek lauke, tiek vidaus patalpose, ir jis gali būti naudojamas tiek riboto, tiek neriboto prieigos režimu. Montavimas atliekamas ant sienos/stovo/stulpelio ir ant plokščios paviršiaus. Jis turi apsaugą nuo elektrinio šoko, klasės II.

**1.** Savininkas turi visada užtikrinti, kad įkrovikas būtų tvarkingas. **2.** Defektų atveju atjunkite įkroviką ir praneškite apie jo nepakankamumą. Ekstremaliais atvejais jis turi būti pakeistas. **3.** Nedarykite jokių pakeitimų ar modifikacijų įkrovimo stotelėje be leidimo! **4.** Naudoti adapterius ar konverterius neleidžiama. **5.** Vėdinimas: priverstinis vėdinimas nėra būtinas reikalavimas, atsižvelgiant į gamybos technologiją. **6.** Atjunkite įkrovimo kabelį ištraukdami kištuką, bet ne kabelio.

Elektrios tiekimo linija turi būti prijungta prie esamos įrangos ir atitikti nacionalinę ir tarptautinę teisę. Kiekviena įkrovimo stotelė turi būti prijungta prie savo nuosavos skyriškosios srovės jungties su veikimo reziduuminės srovės ne didesne kaip 30 mA, tipas A.

Nustatykite įkrovimo galios nominalią srovę ir tiekimo liniją. Galima pridėti papildomų apsaugos elementų. Įrenginio dydį reikia nustatyti remiantis galiojančia nacionaline teise. Skyriškoji srovės jungtis ir tiekimo linijos magnetinio išskyrimo įrenginys veikia kaip ryšio įrenginys.

## EE - KAALMÖTTED

See e-Charger režimais 3 on klassifitseeritud vastavalt UNE-EN 61851-1 lisa 5 süsteemiks, mis on ühendatud AC toitevõrguga EV toiteallikaks. EV toiteallikas võib olla pistiku ja kaabliga või püsivalt ühendatud. Seda saab kasutada nii sise- kui ka välitingimustes ning seda saab kasutada nii piiratud kui ka piiramatul juurdepääsul. Paigaldamine toimub seina / posti / veergu ja tasapinnale. Sellel on II klassi elektrilöögi kaitse.

**1.** Omanik peab tagama, et laadija oleks alati täiuslikus korras. **2.** Defekti korral tuleb laadija lahti ühendada ja selle puudustest teatada.

Äärmuslikel juhtudel tuleb see asendada. **3.** Ärge tehke laadimisjaamas ühtegi muudatust ega modifikatsiooni ilma loata! **4.** Adapterite või konverterite kasutamine pole lubatud. **5.** Sunniviisiline ventilatsioon pole põhitehnoloogia tõttu oluline nõue. **6.** Lahutage laadimiskaabel pistikust, tömmates pistikust, mitte kunagi kaablist.

Elektrivarustus tuleb ühendada olemasoleva paigaldusega ja kohandada vastavalt riiklikele ja rahvusvahelistele standarditele. Iga laadimisjaam tuleb ühendada omaette difavoolukaitsesega, mille töövool ei ületa 30mA tüüpi A. Nominaalvool tuleb määrata vastavalt laadimisvõimsusele ja toitejoonele. Lisaks võivad lisada muid kaitseelemente. Paigalduse mõõtmed tuleb määrata vastavalt kehtivatele riiklikele normidele. Toitejuhtme diferentsiaal- ja magnetotermiline lüliti toimivad võrguühenduse seadmena.

priključena. Uporaba je mogoča tako na prostem kot v zaprtih prostorih, in jo je mogoče uporabljati tako v omejenem kot neomejenem dostopu. Montaža se izvaja na steni/stolpu/stebriču in na ravnem površju. Ima zaščito pred električnim udarom, razreda II.

**1.** Lastnik mora vedno zagotoviti, da je polnilnik vedno v brezhibnem stanju. **2.** V primeru napake odklopite polnilnik in obvestite o njegovi napaki. V ekstremnih primerih ga je treba zamenjati. **3.** Brez dovoljenja ne izvajajte nobenih sprememb ali predelav na polnilni postaji. **4.** Uporaba adapterjev ali pretvornikov ni dovoljena. **5.** Prisilna ventilacija ni bistvena zahteva glede na tehnologijo izdelave. **6.** Odstranite polnilni kabel tako, da potegnete vtičak, ne pa kabla.

Električno napajalno linijo je treba priključiti na obstoječo napeljavo in prilagoditi nacionalnim in mednarodnim predpisom. Vsaka polnilna postaja mora biti povezana s svojim lastnim diferencialnim stikalom s preostalo delovno tokovno močjo, ki ne presega 30 mA, tip A.

Določite nazivni tok glede na moč polnjenja in napajalno linijo. Dodati je mogoče druge varnostne elemente. Velikost namestitve je treba določiti v skladu z veljavnimi nacionalnimi predpisi. Diferencialno stikalo in termomagnetni stikalo napajalne linije delujeta kot naprava za omrežje povezave.

## RO - CONSIDERAȚII

Această stație de încărcare în modul 3 este clasificat conform secțiunii 5 a standardului UNE-EN 61851-1 într-un sistem de alimentare pentru vehicule electrice conectat la o rețea de alimentare AC. Sistemul de alimentare al vehiculului electric poate fi cu priză și cablu sau conectat permanent.

Utilizarea sa este posibilă atât în interior, cât și în exterior, și poate fi utilizată atât în acces restricționat, cât și nelimitat. Montarea se face pe perete / stâlp / coloană și pe o suprafață plană. Dispune de o protecție împotriva șocului electric de clasă II.

**1.** Proprietarul trebuie să se asigure că încărcătorul este întotdeauna în stare perfectă. **2.** În caz de defect, deconectați încărcătorul și informați despre deficiența sa. În cazuri extreme, trebuie înlocuit. **3.** Nu faceți nicio transformare sau modificare la stația de încărcare fără autorizație! **4.** Nu este permis să utilizați adaptoare sau convertoare. **5.** Ventilarea forțată nu este o cerință fundamentală având în vedere tehnologia fabricației.

**6.** Dezactivați cablul de încărcare trăgând de mufă, niciodată de cablu. Alimentarea electrică trebuie conectată la o instalație existentă și să fie conformă cu reglementările naționale și internaționale. Fiecare stație de încărcare trebuie conectată la un întrerupător diferențial propriu cu o curentă de funcționare reziduală care să nu depășească 30mA de tip A. Curentul nominal trebuie determinat în funcție de puterea de încărcare și de linia de alimentare. Pot fi adăugate și alte elemente de protecție. Dimensiunile instalației trebuie să fie conform normativelor statale în vigoare. Întrerupătorul diferențial și întrerupătorul magnetotermic al liniei de alimentare acționează ca dispozitiv de conexiune la rețea.

## SUPPORT TRYDAN

### ES - SOPORTE TRYDAN



Access the Support Area.



ES - Accede al Área de Soporte.

#### FR - SUPPORT TRYDAN

Accédez à la Zone de Support.

#### IT - SUPPORTO TRYDAN

Accedi all'Area di Supporto.

#### PT - SUPORTE TRYDAN

Aceda à Área de Suporte.

#### PL - WSPARCIE TRYDAN

Przejdź do Obszaru Wsparcia.

#### DK - SUPPORT TRYDAN

Få adgang til Supportområdet.

#### LV - ATBALSTS TRYDAN

Pieejojiet Atbalsta Jomai.

#### LT - PARAMA TRYDAN

Pasiekite Palaikymo Sritį.

#### EE - TOETUS TRYDAN

Pääsege Toetala Juurde.

#### DE - UNTERSTÜTZUNG TRYDAN

Greifen Sie auf den Supportbereich zu.

#### NL - ONDERSTEUNING TRYDAN

Ga naar het Ondersteuningsgebied.

#### CZ - PODPORA TRYDAN

Přejděte do Oblasti Podpory.

#### SE - STÖD TRYDAN

Kom åt Supportområdet.

#### SA - دعم TRYDAN

معدودا تقطعم یرلا توصوللا

#### SK - PODPORA TRYDAN

Prístup k Oblasti Podpory.

#### SI - PODPORA TRYDAN

Dostop do Področja Podpore.

#### RO - SUPORT TRYDAN

Accesează Zona de Suport.

## SUPPORT TRYDAN PRO

### ES - SOPORTE TRYDAN PRO



Access the Support Area.



ES - Accede al Área de Soporte.

#### FR - SUPPORT TRYDAN PRO

Accédez à la Zone de Support.

#### IT - SUPPORTO TRYDAN PRO

Accedi all'Area di Supporto.

#### PT - SUPORTE TRYDAN PRO

Aceda à Área de Suporte.

#### PL - WSPARCIE TRYDAN PRO

Przejdź do Obszaru Wsparcia.

#### DK - SUPPORT TRYDAN PRO

Få adgang til Supportområdet.

#### LV - ATBALSTS TRYDAN PRO

Pieejojiet Atbalsta Jomai.

#### LT - PARAMA TRYDAN PRO

Pasiekite Palaikymo Sritį.

#### EE - TOETUS TRYDAN PRO

Pääsege Toetala Juurde.

#### DE - UNTERSTÜTZUNG TRYDAN PRO

Greifen Sie auf den Supportbereich Zu.

#### NL - ONDERSTEUNING TRYDAN PRO

Ga naar het Ondersteuningsgebied.

#### CZ - PODPORA TRYDAN PRO

Přejděte do Oblasti Podpory.

#### SE - STÖD TRYDAN PRO

Kom åt Supportområdet.

#### SA - دعم TRYDAN PRO

معدودا تقطعم یرلا توصوللا

#### SK - PODPORA TRYDAN PRO

Prístup k Oblasti Podpory.

#### SI - PODPORA TRYDAN PRO

Dostop do Področja Podpore.

#### RO - SUPORT TRYDAN PRO

Accesează Zona de Suport.

# CHARGING UP

YOUR TOMORROW